

## **Apêndices**

---



## **Lista de apêndices**

**Apêndice 1** Fichas de estruturas

**Apêndice 2** Mapa com os sítios arqueológicos estudados no presente relatório (Eng. Natália Botica UAUM).

**Apêndice 3** Elementos arquitetónicos hidráulicos exumados em diversas escavações arqueológicas

**Apêndice 4** Marcas nominais e sinais identificados em Braga.

**Apêndice 5** Carta Militar de Portugal 1/25 mil, folhas 56 e70, com a localização do possível traçado do aqueduto até à cidade.

## **Lista de fichas de estruturas**

**Ficha n.º 1** GP87 UE0005 e GP87 UE0006

**Ficha n.º2** GP87 UE0034

**Ficha n.º3** Alb92 UE583

**Ficha n.º4** Alb96 UE563

**Ficha n.º5** Alb96 UE0611

**Ficha n.º6** Alb96 UE0610

**Ficha n.º7** Alb95 UE590; Alb UE612

**Ficha n.º8** Alb96 UE0838

**Ficha n.º 9** Alb96 UE0598 e UE658

**Ficha n.º10** Alb96 UE0659

**Ficha n.º11** Alb95 UE0660

**Ficha n.º 12** Alb95 UE0990

**Ficha n.º13** Alb95 UE1001

**Ficha n.º14** Alb92 UE0877

**Ficha n.º15** Alb UE0759

**Ficha n.º 16** FCB01 UE0885

**Ficha n.º17** FCB98 UE0879 UE875

**Ficha n.º18** FCB98 UE0874

**Ficha n.º19** SAT01 UE0564

**Ficha n.º 20** SAT01 UE0597

**Ficha n.º 21** SAT01 UE0670

**Ficha n.º22** SAT01 UE0710

**Ficha n.º23** SAT01 UE0754

**Ficha n.º24** EVS99 UE0282 e UE0121

**Ficha n.º25** EVS99 UE0057 UE0026

**Ficha n.º26** EVS UE0243 e UE0251

**Ficha n.º27** CARV93 UE0370

**Ficha n.º28** CARV91 UE0355

**Ficha n.º29** CARV93 UE0477

**Ficha n.º30** CARV84 UE0612

**Ficha n.º31** CARV84 UE0562

**Ficha n.º32** CARV94 UE0371



**Ficha n.º33** CARV94 UE0360

**Ficha n.º34** CARV92 UE0406

**Ficha n.º35** CARV94 UE0405

**Ficha n.º36** CARV94 UE0405 N.I.2000/0269

**Ficha n.º37** CARV92 UE0392

**Ficha n.º38** CARV92 UE0410

**Ficha n.º39** CARV92 UE0450

**Ficha n.º40** CARV93 UE1093

**Ficha n.º41** CARV93 UE0475

**Ficha n.º42** CARV93 UE0476

**Ficha n.º43** T79 Canalização A

**Ficha n.º44** T99 Canalização B

**Ficha n.º 45** T99 Canalização B1

**Ficha n.º 46** T94 Canalização C

**Ficha n.º 47** T91 Canalização D

**Ficha n.º 48** T91 Canalização E

**Ficha n.º 49** T91 Canalização F

**Ficha n.º 50** T78 Canalização G

**Ficha n.º 51** T98 Canalização H

**Ficha n.º52** T98 Canalização I

**Ficha n.º53** T98 Canalização J

**Ficha n.º54** T98 Canalização L

**Ficha n.º 55** T98 Canalização M

**Ficha n.º 56** T92 Canalização N

**Ficha n.º 57** T91 Canalização O

**Ficha n.º 58** T91 Canalização P

**Ficha n.º 59** TR 06 UE840

**Ficha n.º 60** TR05 1507

**Ficha n.º 61** TR05 1508

**Ficha n.º62** TR05 1509

**Ficha n.º63** TR05 1573

**Ficha n.º64** TR06 1666

**Ficha n.º65** TR07 1748

**Ficha n.º66** TR06 821

**Ficha n.º67** TR11 1758

**Ficha n.º68** TR06 UE1637

**Ficha n.º69** TR06 UE810

**Ficha n.º70** ZA UM05 UE0003

**Ficha n.º71** FI03 UE003

**Ficha n.º72** FI 03UE052

**Ficha n.º73** CVL88 UE1004

**Ficha n.º74** CVL88 UE1011

**Ficha n.º75** CVL02 UE [sond C]

**Ficha n.º76** CVL91 Canalização 1

**Ficha n.º 77** CVL91 Canalização 2

**Ficha n.º 78** CVL86 UE0078 UE0079

**Ficha n.º 79** CVL96 UE0031

**Ficha n.º 80** CVL88 UE0118

**Ficha n.º 81** CVL88 UE0133

**Ficha n.º 82** CVL88 UE1191

**Ficha n.º 83** CVL91 UE2000 [Sondagens 99; 100 e 101].

**Ficha n.º 84** CVL91 UE2034 [Sondagem 92].

**Ficha n.º 85** CVL91 UE2035 [Sondagens 91 e 92].

**Ficha n.º 86** CVL02 UE2225 [Sondagem 1].

**Ficha n.º 87** CVL02 UE2291 [Sondagem 8].

**Ficha n.º 88** CS83 UE0057 (Q08).

**Ficha n.º 89** CS83 UE0010

**Ficha n.º 90** CS83 UE0038

**Ficha n.º 91** CS83 ue56

**Ficha n.º 92** RAH93 UE0459 e UE460 [Quadro 31].

**Ficha n.º 93** RAH\_UE0186, UE187, UE139.

**Ficha n.º 94** RAH UE342 UE392 e UE393

**Ficha n.º 95** RAH UE111, UE112 e UE0116.

**Ficha n.º 96** RAH\_ UE36 e UE37

**Ficha n.º 97** RAH UE411 e UE412

**Ficha n.º 98** RAH09 UE0072 [Sondagem 5].

**Ficha n.º 99** RAH09 UE0141 [Sondagem 7].

**Ficha n.º 100** RAH09 UE0150 [Sondagem 7].

**Ficha n.º101** RAH09 UE0156 [Sondagem 7].

**Ficha n.º102** RAH09 UE0137 [Sondagem 7]

**Ficha n.º103** MIS B01 UE0011. [Sondagem B20]

**Ficha n.º104** CTT08 UE1888, UE1889 e UE1800 [Sondagem 9]; CTT UE1692; UE1693; UE1696 e UE1682 [sondagem 8].

**Ficha n.º105** CTT08 UE3832; UE3833; UE3834; UE3831 (Sondagem 10 = sector 88/132 e 88/128)

**Ficha n.º106** SST69 Sem UE.

**Ficha n.º107** SST69 Sem UE.

**Ficha n.º108** RDS04 Sem UE [Fase de acompanhamento e terraplanagens]

**Ficha n.º109** NSL83 Estrutura H (sector A - Zona4)

## **Lista de figuras das fichas de estruturas**

- Figura 1** Localização da UE0006 na planta da zona arqueológica de Gualdim Pais (UAUM).
- Figura 2** Plano da UE006 da zona arqueológica de Gualdim Pais (UAUM)
- Figura 3** Secção da UE006 da zona arqueológica de Gualdim Pais (UAUM)
- Figura 4** Perfil da UE006 da zona arqueológica de Gualdim Pais (UAUM)
- Figura 5** Croqui da canalização da UE006 da zona arqueológica de Gualdim Pais
- Figura 6** Fotografia da UE006 da zona arqueológica de Gualdim Pais (UAUM).
- Figura 7** Localização da UE0034 na planta da zona arqueológica de Gualdim Pais (UAUM).
- Figura 8** Plano da UE0034 da zona arqueológica de Gualdim Pais (UAUM)
- Figura 9** Secção da UE0034 da zona arqueológica de Gualdim Pais
- Figura 10** Croqui da canalização da UE0034 da zona arqueológica de Gualdim Pais
- Figura 11** Fotografia da UE0034 da zona arqueológica de Gualdim Pais (MDDS)
- Figura 12** Localização da UE583 na planta da zona arqueológica do Ex Albergue Distrital (UAUM).
- Figura 13** Plano da UE0583 da zona arqueológica do Ex Albergue Distrital (UAUM)
- Figura 14** Secção da UE0583 da zona arqueológica do Ex Albergue Distrital.
- Figura 15** UE0583 vista em corte da zona arqueológica do Ex Albergue Distrital (UAUM)
- Figura 16** Croqui da UE0583 da zona arqueológica do Ex Albergue Distrital
- Figura 17** Localização da UE0563 na planta da zona arqueológica do Ex Albergue Distrital (UE0563).
- Figura 18** Plano da UE0563 da zona arqueológica do Ex Albergue Distrital (UAUM)
- Figura 19** Secção da UE0563 da zona arqueológica do Ex Albergue Distrital
- Figura 20** Alçado da UE0563 da zona arqueológica do Ex Albergue Distrital (UAUM)
- Figura 21** Croqui da UE0563 da zona arqueológica do Ex Albergue Distrital
- Figura 22** Fotografia da UE0563 da zona arqueológica do Ex Albergue Distrital (UAUM)
- Figura 23** Localização da UE0611 da zona arqueológica do Ex Albergue Distrital (UAUM)
- Figura 24** Plano da canalização UE0611 da zona arqueológica do Ex Albergue Distrital (UAUM).
- Figura 25** Secção da UE0611 da zona arqueológica do Ex Albergue Distrital (UAUM)
- Figura 26** Perfil da UE0611 da zona arqueológica do Ex Albergue Distrital (UAUM)
- Figura 27** Croqui da UE0611 da zona arqueológica do Ex Albergue Distrital (UAUM)
- Figura 28** Localização da UE0610 da zona arqueológica do Ex Albergue Distrital (UAUM).
- Figura 29** Plano da UE0610 da zona arqueológica do Ex Albergue Distrital (UAUM)
- Figura 30** Secção da UE0610 da zona arqueológica do Ex Albergue Distrital (UAUM)
- Figura 31** Croqui da canalização UE0610 da zona arqueológica do Ex Albergue Distrital
- Figura 32** Perfil norte da UE0610 da zona arqueológica do Ex Albergue Distrital (UAUM)

**Figura 33** Fotografia da da UE0610 (à esquerda) da zona arqueológica do Ex Albergue Distrital (MDDS).

**Figura 34** Localização da UE590 da zona arqueológica do Ex Albergue Distrital (UAUM).

**Figura 35** Secção da UE0590 da zona arqueológica do Ex Albergue Distrital (MDDS)

**Figura 36** Plano geral da canalização UE0590 da zona arqueológica do Ex Albergue Distrital (UAUM).

**Figura 37** Perfil da canalização UE0590 da zona arqueológica do Ex Albergue Distrital (UAUM).

**Figura 38** Croqui da UE0590 da zona arqueológica do Ex Albergue Distrital (MDDS).

**Figura 39** Fotografia da UE0590 da zona arqueológica do Ex Albergue Distrital (MDDS)

**Figura 40** Localização da UE0838 na planta da zona arqueológica do Ex Albergue Distrital (UAUM).

**Figura 41** Plano da canalização UE0838 da zona arqueológica do Ex Albergue Distrital (UAUM).

**Figura 42** Secção da UE0838 da zona arqueológica do Ex Albergue Distrital

**Figura 43** Croqui da canalização UE0838 da zona arqueológica do Ex Albergue Distrital (UAUM).

**Figura 44** Fotografia da canalização UE0838 da zona arqueológica do Ex Albergue Distrital (UAUM)

**Figura 45** Localização da UE0598/UE658 na planta da zona arqueológica do Ex Albergue Distrital (UAUM).

**Figura 46** Desenho da canalização da zona arqueológica do Ex Albergue Distrital (UAUM).

**Figura 47** Secção da canalização da zona arqueológica do Ex Albergue Distrital

**Figura 48** Perfil sul da canalização UE0598 da zona arqueológica do Ex Albergue Distrital (UAUM).

**Figura 49** Croqui da canalização UE0598 da zona arqueológica do Ex Albergue Distrital (UAUM).

**Figura 50** Fotografia da canalização UE0598 da zona arqueológica do Ex Albergue Distrital (MDDS).

**Figura 51** Localização da UE0659 na planta da zona arqueológica do Ex Albergue Distrital (UAUM).

**Figura 52** Plano da canalização da zona arqueológica do Ex Albergue Distrital (UAUM)

**Figura 53** Secção da canalização da zona arqueológica do Ex Albergue Distrital

**Figura 54** Perfil norte do setor E3, com a canalização UE0659 da zona arqueológica do Ex Albergue Distrital (UAUM)

**Figura 55** Croqui da canalização UE0659 da zona arqueológica do Ex Albergue Distrital.

**Figura 56** Fotografia da UE0659 da zona arqueológica do Ex Albergue Distrital (MDDS).

**Figura 57** Localização da UE660 na planta da zona arqueológica do Ex Albergue Distrital (UAUM).

**Figura 58** Plano da canalização da zona arqueológica do Ex Albergue Distrital (UAUM)

**Figura 59** Secção da canalização da zona arqueológica do Ex Albergue Distrital

**Figura 60** Perfil norte do setor E3 da zona arqueológica do Ex Albergue Distrital (UAUM)

**Figura 61** Croqui da canalização UE0660 da zona arqueológica do Ex Albergue Distrital.

**Figura 62** Fotografia da canalização com a UE0660 (ao meio) da zona arqueológica do Ex Albergue Distrital (UAUM)

**Figura 63** Localização da UE0990 na planta da zona arqueológica do Ex Albergue Distrital (UAUM).

**Figura 64** Plano da UE0990 da zona arqueológica do Ex Albergue Distrital (UAUM).

**Figura 65** Secção da canalização UE0990 da zona arqueológica do Ex Albergue Distrital

**Figura 66** Perfil este do setor J2, com a UE0990 da zona arqueológica do Ex Albergue Distrital (UAUM)

**Figura 67** Croqui da canalização UE0990 da zona arqueológica do Ex Albergue Distrital

**Figura 68** Fotografia da canalização, UE0990 da zona arqueológica do Ex Albergue Distrital (MDDS).

**Figura 69** Localização da UE1001 na planta da zona arqueológica do Ex Albergue Distrital (UAUM).

**Figura 70** Plano da canalização com cobertura da zona arqueológica do Ex Albergue Distrital (UAUM)

**Figura 71** Plano da canalização sem cobertura da zona arqueológica do Ex Albergue Distrital (UAUM)

**Figura 72** Perfil Sul do setor L1 com a UE1001 da zona arqueológica do Ex Albergue Distrital (UAUM).

**Figura 73** Secção da canalização UE1001 da zona arqueológica do Ex Albergue Distrital

**Figura 74** Croqui da canalização UE1001 da zona arqueológica do Ex Albergue Distrital

**Figura 75** Fotografia com a canalização UE1001 da zona arqueológica do Ex Albergue Distrital (MDDS).

**Figura 76** Localização da UE0877 na planta da zona arqueológica do Ex Albergue Distrital (UAUM)

**Figura 77** Plano da canalização da zona arqueológica do Ex Albergue Distrital (UAUM)

**Figura 78** Secção da canalização da zona arqueológica do Ex Albergue Distrital (UAUM)

**Figura 79** Perfil oeste com a canalização UE0877 da zona arqueológica do Ex Albergue Distrital (UAUM).

**Figura 80** Croqui da canalização UE0877 da zona arqueológica do Ex Albergue Distrital

**Figura 81** Fotografia com a canalização UE0877 da zona arqueológica do Ex Albergue Distrital (MDDS).

**Figura 82** Localização da UE0759 na planta da zona arqueológica do Ex Albergue Distrital (UAUM).

**Figura 83** Plano com a UE0759 da zona arqueológica do Ex Albergue Distrital (UAUM).

**Figura 84** Secção com a UE0759 da zona arqueológica do Ex Albergue Distrital

**Figura 85** Representação em perfil da canalização UE0759 da zona arqueológica do Ex Albergue Distrital (UAUM)

**Figura 86** Croqui da canalização UE0759 da zona arqueológica do Ex Albergue Distrital.

**Figura 87** Localização da UE0885 da zona arqueológica da Rua Frei Caetano Brandão, 183 -185 (UAUM).

**Figura 88** Plano com a canalização UE0855 da zona arqueológica da Rua Frei Caetano Brandão, 183 -185 (representada a azul) (UAUM).

**Figura 89** Secção da canalização UE0855 da zona arqueológica da Rua Frei Caetano Brandão, 183 -185 (UAUM)

**Figura 90** Alçado norte do muro com a UE0883 e a canalização, representada a azul, com a UE885 da zona arqueológica da Rua Frei Caetano Brandão, 183 -185 (UAUM).

**Figura 91** Croqui da canalização com a UE0885 da zona arqueológica da Rua Frei Caetano Brandão, 183 -185.

**Figura 92** Localização da UE0879 e 875 na planta da zona arqueológica da Rua Frei Caetano Brandão, 183 -185 (UAUM).

**Figura 93** Plano com a cobertura da canalização da zona arqueológica da Rua Frei Caetano Brandão, 183 -185 (UAUM).

**Figura 94** Plano sem a cobertura da canalização da zona arqueológica da Rua Frei Caetano Brandão, 183 -185UE0879 (UAUM).

**Figura 95** Secção da canalização UE0879 da zona arqueológica da Rua Frei Caetano Brandão, 183 -185 (UAUM).

**Figura 96** Croqui da canalização UE0879 da zona arqueológica da Rua Frei Caetano Brandão, 183 -185.

**Figura 97** Fotografia da canalização UE0879 da zona arqueológica da Rua Frei Caetano Brandão, 183 -185 (MDDS).

**Figura 98** Localização da canalização UE0874 da zona arqueológica da Rua Frei Caetano Brandão, 183 -185 (UAUM).

**Figura 99** Plano da canalização UE0874 da zona arqueológica da Rua Frei Caetano Brandão, 183 -185 (UAUM).

**Figura 100** Secção da canalização UE0874 da zona arqueológica da Rua Frei Caetano Brandão, 183 -185.

**Figura 101** Croqui da canalização UE874 da zona arqueológica da Rua Frei Caetano Brandão, 183 -185.

**Figura 102** Localização da UE0564 da zona arqueológica de Santo António das Travessas, 20-26 (UAUM).

**Figura 103** Plano da canalização UE0564 da zona arqueológica de Santo António das Travessas, 20-26 (UAUM)

**Figura 104** Secção da canalização UE0564 da zona arqueológica de Santo António das Travessas, 20-26 (UAUM).

**Figura 105** Croqui da canalização UE0564 da zona arqueológica de Santo António das Travessas, 20-26 (UAUM).

**Figura 106** Localização da UE0597 na planta da zona arqueológica de Santo António das Travessas, 20-26 (UAUM).

**Figura 107** Plano da canalização, com elementos da cobertura (UE0597) da zona arqueológica de Santo António das Travessas, 20-26 (UAUM).

**Figura 108** Plano da canalização, com elementos do lastro e da parede (UE0597) da zona arqueológica de Santo António das Travessas, 20-26 (UAUM).

**Figura 109** Secção da canalização UE0597 da zona arqueológica de Santo António das Travessas, 20-26.

**Figura 110** Perfil norte com a canalização UE0597 da zona arqueológica de Santo António das Travessas, 20-26 (UAUM).

**Figura 111** Perfil oeste da canalização UE0597) da zona arqueológica de Santo António das Travessas, 20-26 (UAUM).

**Figura 112** Croqui da canalização UE0597 da zona arqueológica de Santo António das Travessas, 20-26.

**Figura 113** Fotografia da canalização (UE0597) da zona arqueológica de Santo António das Travessas, 20-26 (MDDS).

**Figura 114** Localização da UE670 na planta da zona arqueológica de Santo António das Travessas, 20-26 (UAUM).

**Figura 115** Plano da canalização UE0670 da zona arqueológica de Santo António das Travessas, 20-26

**Figura 116** Perfil oeste com a canalização UE0670 da zona arqueológica de Santo António das Travessas, 20-26 (UAUM).

**Figura 117** Secção com a canalização UE0670 da zona arqueológica de Santo António das Travessas, 20-26 (UAUM).

**Figura 118** Croqui da canalização UE0670 da zona arqueológica de Santo António das Travessas, 20-26.

**Figura 119** Fotografia com a canalização UE0670 da zona arqueológica de Santo António das Travessas, 20-26 (MDDS).

**Figura 120** Fotografia de pormenor de uma marca da canalização UE0670 da zona arqueológica de Santo António das Travessas, 20-26 (F. Magalhães).

**Figura 121** Localização da UE0710 na planta da zona arqueológica de Santo António das Travessas, 20-26 (UAUM).

**Figura 122** Plano da canalização UE0710 da zona arqueológica de Santo António das Travessas, 20-26

**Figura 123** Secção da canalização UE0710 da zona arqueológica de Santo António das Travessas, 20-26

**Figura 124** Croqui da canalização UE0710 da zona arqueológica de Santo António das Travessas, 20-26.

**Figura 125** Localização da UE0754 da zona arqueológica de Santo António das Travessas, 20-26 (UAUM).

**Figura 126** Plano da canalização UE0754 da zona arqueológica de Santo António das Travessas, 20-26 (UAUM)

**Figura 127** Secção da canalização UE0754 da zona arqueológica de Santo António das Travessas, 20-26

**Figura 128** Croqui da canalização UE0754 da zona arqueológica de Santo António das Travessas, 20-26

**Figura 129** Perfil oeste da canalização UE0754 da zona arqueológica de Santo António das Travessas, 20-26.

**Figura 130** Fotografia da canalização UE0754 da zona arqueológica de Santo António das Travessas, 20-26.

**Figura 131** Localização das UEs0282 e UE0121 na planta da Zona Arqueológica da Escola Velha da Sé (UAUM).

**Figura 132** Canalizações UE0224, UE0121 e UE0282 da Zona Arqueológica da Escola Velha da Sé (GACMB).

**Figura 133** Plano das canalizações UE0121 e UE0282 da Zona Arqueológica da Escola Velha da Sé (GACMB)

**Figura 134** Secção da canalização UE0121 e UE0282 da Zona Arqueológica da Escola Velha da Sé (GACMB).

**Figura 135** Croqui das canalizações UEs0121, 0282 e 0225 da Zona Arqueológica da Escola Velha da Sé.

**Figura 136** Localização das UEs 057 e UE0026 na planta da Escola Velha da Sé na planta da Escola Velha da Sé (UAUM).

**Figura 137** Plano da canalização UE0026 na planta da Escola Velha da Sé (GACMB)

**Figura 138** Representação, a azul, da canalização UE0057 na planta da Escola Velha da Sé (GACMB).

**Figura 139** Pormenor, com a representação da canalização UE0057 e UE0026 na planta da Escola Velha da Sé (GACMB).

**Figura 140** Secção da canalização UE0057; UE0026 na planta da Escola Velha da Sé

**Figura 141** Corte Este, com a representação da canalização UE0057 na planta da Escola Velha da Sé (GACMB)

**Figura 142** Canalização, Escola Velha da Sé, UEs57 e UE26 na planta da Escola Velha da Sé.

**Figura 143** No lado esquerdo da fotografia temos a canalização, UE0057 na planta da Escola Velha da Sé (GACMB).

**Figura 144** No lado direito da fotografia temos a canalização após o seu restauro, UE0057. na planta da Escola Velha da Sé (GACMB).

**Figura 145** Localização da canalização na planta da Escola Velha da Sé (UAUM).

**Figura 146** Representação em plano da canalização UE0251 e UE0243 na planta da Escola Velha da Sé.

**Figura 147** Secção da canalização UE0243 e UE0251 na planta da Escola Velha da Sé

**Figura 148** Canalização UEs0243 e UE0251 na planta da Escola Velha da Sé.

**Figura 149** Localização da UE0370 na planta das Carvalheiras (UAUM).

**Figura 150** Plano da canalização UE0370 na planta das Carvalheiras (UAUM).

**Figura 151** Secção da canalização UE0370 na planta das Carvalheiras (UAUM).

**Figura 152** Perfil da canalização UE0370 na planta das Carvalheiras (UAUM).

**Figura 153** Croqui da canalização UE0370 na planta das Carvalheiras.

**Figura 154** Fotografia da canalização UE0370 na planta das Carvalheiras (MDDS).

**Figura 155** Localização da UE0355 na planta da zona arqueológica das Carvalheiras (UAUM).

**Figura 156** Desenho do plano da canalização UE0355 da zona arqueológica das Carvalheiras (UAUM).

**Figura 157** Secção da canalização UE0355 da zona arqueológica das Carvalheiras.

**Figura 158** Desenho do perfil da canalização UE0355 da zona arqueológica das Carvalheiras (UAUM)

**Figura 159** Croqui da canalização UE0355 da zona arqueológica das Carvalheiras.

**Figura 160** Fotografia da canalização UE0355 da zona arqueológica das Carvalheiras (Fernanda Magalhães).

**Figura 161** Localização da UE0477 na planta da zona arqueológica das Carvalheiras (UAUM).

**Figura 162** Plano da canalização UE477 da zona arqueológica das Carvalheiras (UAUM).

**Figura 163** Secção da canalização UE477 da zona arqueológica das Carvalheiras (UAUM).

**Figura 164** Croqui da canalização UE0477 da zona arqueológica das Carvalheiras.



**Figura 165** Fotografia da canalização UE0477 da zona arqueológica das Carvalheiras (MDDS).

**Figura 166** Localização da UE0612 na planta da zona arqueológica das Carvalheiras (UAUM).

**Figura 167** Plano com a canalização UE0612 da zona arqueológica das Carvalheiras (UAUM).

**Figura 168** Secção da canalização UE0612 da zona arqueológica das Carvalheiras

**Figura 169** Croqui da canalização UE0612 da zona arqueológica das Carvalheiras.

**Figura 170** Fotografia da canalização UE0612 da zona arqueológica das Carvalheiras (UAUM).

**Figura 171** Localização da UE0562 na planta das Carvalheiras da zona arqueológica das Carvalheiras (UAUM).

**Figura 172** Plano da canalização UE0562 da zona arqueológica das Carvalheiras (UAUM).

**Figura 173** Secção da canalização UE0562 da zona arqueológica das Carvalheiras.

**Figura 174** Croqui da canalização UE0562 da zona arqueológica das Carvalheiras

**Figura 175** Localização da canalização na da zona arqueológica das Carvalheiras (UAUM).

**Figura 176** Plano da canalização UE0371 da zona arqueológica das Carvalheiras (UAUM).

**Figura 177** Croqui da canalização UE0371 da zona arqueológica das Carvalheiras.

**Figura 178** Secção da canalização UE0371 da zona arqueológica das Carvalheiras

**Figura 179** Perfil da canalização UE0371 da zona arqueológica das Carvalheiras (UAUM).

**Figura 180** Fotografia da canalização UE0371 da zona arqueológica das Carvalheiras (MDDS).

**Figura 181** Localização da UE0360 da zona arqueológica das Carvalheiras (UAUM).

**Figura 182** Plano da canalização UE0360 da zona arqueológica das Carvalheiras (UAUM).

**Figura 183** Croqui da canalização UE0360 da zona arqueológica das Carvalheiras.

**Figura 184** Desenho da secção da canalização UE0360 da zona arqueológica das Carvalheiras (UAUM).

**Figura 185** Fotografia da canalização UE0360 da zona arqueológica das Carvalheiras (UAUM).

**Figura 186** Localização da UE0406 da zona arqueológica das Carvalheiras (UAUM)

**Figura 187** Plano da canalização UE0406 da zona arqueológica das Carvalheiras

**Figura 188** Desenho do perfil da canalização UE0406 da zona arqueológica das Carvalheiras.

**Figura 189** Secção da canalização UE0406 da zona arqueológica das Carvalheiras.

**Figura 190** Croqui da canalização UE0406 da zona arqueológica das Carvalheiras.

**Figura 191** Fotografia da canalização UE0406 da zona arqueológica das Carvalheiras.

**Figura 192** Localização da UE0405 da zona arqueológica das Carvalheiras (UAUM).

**Figura 193** Plano da canalização UE0405 da zona arqueológica das Carvalheiras.

**Figura 194** Secção da canalização UE0405 da zona arqueológica das Carvalheiras.

**Figura 195** Croqui da canalização UE0405 da zona arqueológica das Carvalheiras.

**Figura 196** Fotografia da canalização UE0405 da zona arqueológica das Carvalheiras (MDDS).

**Figura 197** Localização da UE0405 na planta das Carvalheiras da zona arqueológica das Carvalheiras (UAUM).

**Figura 198** Plano da canalização com o tubo de chumbo da zona arqueológica das Carvalheiras (NI 2000/0269).

**Figura 199** Desenho em secção da canalização com o tubo de chumbo da zona arqueológica das Carvalheiras (NI 2000/0269).

**Figura 200** Perfil da canalização com o tubo de chumbo da zona arqueológica das Carvalheiras (NI 2000/0269)

**Figura 201** Croqui da canalização com o tubo de chumbo da zona arqueológica das Carvalheiras (NI 2000/0269).

**Figura 202** Fotografia da canalização com o tubo de chumbo (NI 2000/0269) (UAUM).

**Figura 203** Localização da UE0392 da zona arqueológica das Carvalheiras (UAUM).

**Figura 204** Cobertura da canalização UE0392 da zona arqueológica das Carvalheiras (UAUM).

**Figura 205** Canalização UE0392 da zona arqueológica das Carvalheiras (UAUM).

**Figura 206** Secção da canalização UE0392 da zona arqueológica das Carvalheiras.

**Figura 207** Croqui da canalização UE0392 da zona arqueológica das Carvalheiras.

**Figura 208** Fotografia da canalização UE0392 da zona arqueológica das Carvalheiras.

**Figura 209** Localização da UE0410 da zona arqueológica das Carvalheiras (UAUM)

**Figura 210** Plano da canalização UE0410 da zona arqueológica das Carvalheiras (UAUM).

**Figura 211** Secção da canalização UE0410 da zona arqueológica das Carvalheiras.

**Figura 212** Croqui da canalização UE0410 da zona arqueológica das Carvalheiras.

**Figura 213** Fotografia da canalização UE0410 da zona arqueológica das Carvalheiras (UAUM).

**Figura 214** Localização da UE450 da zona arqueológica das Carvalheiras (UAUM).

**Figura 215** Plano da canalização UE0450 da zona arqueológica das Carvalheiras (UAUM).

**Figura 216** Secção da canalização UE0450 da zona arqueológica das Carvalheiras.

**Figura 217** Desenho do Perfil sul da canalização UE0450 da zona arqueológica das Carvalheiras (UAUM).

**Figura 218** Desenho do perfil norte, com a canalização UE0450 da zona arqueológica das Carvalheiras (UAUM).

**Figura 219** Croqui da canalização UE0450 da zona arqueológica das Carvalheiras

**Figura 220** Fotografia da canalização UE0450 da zona arqueológica das Carvalheiras (MDDS).

**Figura 221** Localização da UE1093 da zona arqueológica das Carvalheiras (UAUM).

**Figura 221** Secção da canalização UE1093 da zona arqueológica das Carvalheiras (UAUM).

**Figura 222** Croqui da canalização UE1093 da zona arqueológica das Carvalheiras.

**Figura 223** Perfil da canalização UE1093 da zona arqueológica das Carvalheiras (UAUM).

**Figura 224** Fotografia da canalização UE1093 da zona arqueológica das Carvalheiras (MDDS).

**Figura 225** Localização da UE0475 da zona arqueológica das Carvalheiras (UAUM).

**Figura 226** Plano da canalização UE0475 da zona arqueológica das Carvalheiras (UAUM).

**Figura 227** Secção da canalização UE0475 da zona arqueológica das Carvalheiras (UAUM).

**Figura 228** Croqui da canalização UE0475 da zona arqueológica das Carvalheiras.

**Figura 229** Fotografia canalização UE0475 da zona arqueológica das Carvalheiras.

**Figura 230** Localização da canalização UE0476 da zona arqueológica das Carvalheiras (UAUM).

**Figura 231** Plano da canalização UE0476 da zona arqueológica das Carvalheiras (UAUM).

**Figura 232** Croqui da canalização UE0476 da zona arqueológica das Carvalheiras (UAUM).

**Figura 233** Secção da canalização UE0476 da zona arqueológica das Carvalheiras (UAUM).

**Figura 234** Perfil da canalização UE0476 da zona arqueológica das Carvalheiras (UAUM).

**Figura 235** Fotografia canalização UE0476 da zona arqueológica das Carvalheiras (MDDS).

**Figura 236** Localização da canalização A na planta das Termas do Alto da Cidade (UAUM).

**Figura 237** Plano da canalização A na zona arqueológica das Termas do Alto da Cidade (UAUM).

**Figura 238** Secção da canalização A na zona arqueológica das Termas do Alto da Cidade.

**Figura 239** Perfil da canalização A na zona arqueológica das Termas do Alto da Cidade (UAUM).

**Figura 240** Croqui da canalização A na zona arqueológica das Termas do Alto da Cidade.

**Figura 241** Fotografia da canalização A na zona arqueológica das Termas do Alto da Cidade (MDDS).

**Figura 242** Localização da canalização B na planta das Termas do Alto da Cidade (UAUM).

**Figura 243** Plano da canalização B na zona arqueológica das Termas do Alto da Cidade (UAUM).

**Figura 244** Secção da canalização B na zona arqueológica das Termas do Alto da Cidade

**Figura 245** Croqui da canalização B na zona arqueológica das Termas do Alto da Cidade.

**Figura 246** Fotografia da canalização B na zona arqueológica das Termas do Alto da Cidade (MDDS)

**Figura 247** Localização da canalização B1 na planta das Termas do Alto da Cidade (UAUM).

**Figura 248** Plano da canalização B1 na zona arqueológica das Termas do Alto da Cidade (UAUM).

**Figura 249** Perfil da canalização B1 na zona arqueológica das Termas do Alto da Cidade.

**Figura 250** Secção da canalização B1 na zona arqueológica das Termas do Alto da Cidade.

**Figura 251** Croqui da canalização B1 na zona arqueológica das Termas do Alto da Cidade.

**Figura 252** Fotografia da canalização B1 na zona arqueológica das Termas do Alto da Cidade.

**Figura 253** Localização da canalização C na planta das Termas do Alto da Cidade (UAUM).

**Figura 254** Perfil da canalização C na zona arqueológica das Termas do Alto da Cidade (UAUM).

**Figura 255** Plano com o lastro da canalização C na zona arqueológica das Termas do Alto da Cidade (UAUM).

**Figura 256** Plano com as paredes da canalização C na zona arqueológica das Termas do Alto da Cidade (UAUM).

**Figura 257** Secção da canalização C na zona arqueológica das Termas do Alto da Cidade (UAUM).

**Figura 258** Croqui da canalização C na zona arqueológica das Termas do Alto da Cidade.

**Figura 259** Fotografia da canalização C na zona arqueológica das Termas do Alto da Cidade (UAUM).

**Figura 260** Localização da canalização D na planta das Termas do Alto da Cidade (UAUM).

**Figura 261** Plano com a canalização D na zona arqueológica das Termas do Alto da Cidade (UAUM).

**Figura 262** Secção da canalização D na zona arqueológica das Termas do Alto da Cidade.

**Figura 263** Croqui da canalização D na zona arqueológica das Termas do Alto da Cidade.

**Figura 264** Fotografia da canalização D na zona arqueológica das Termas do Alto da Cidade (MDDS).

**Figura 265** Localização da canalização E na planta das Termas do Alto da Cidade (UAUM).

**Figura 266** Plano com a canalização E na zona arqueológica das Termas do Alto da Cidade (UAUM).

**Figura 267** Perfil norte com a canalização E na zona arqueológica das Termas do Alto da Cidade (UAUM).

**Figura 268** Canalização E na zona arqueológica das Termas do Alto da Cidade (UAUM).

**Figura 269** Secção da canalização E na zona arqueológica das Termas do Alto da Cidade

**Figura 270** Croqui da canalização E na zona arqueológica das Termas do Alto da Cidade.

**Figura 271** Fotografia da canalização E na zona arqueológica das Termas do Alto da Cidade (UAUM).

**Figura 272** Localização da canalização F na planta das Termas do Alto da Cidade (UAUM).

**Figura 273** Plano da canalização F na zona arqueológica das Termas do Alto da Cidade (UAUM).

**Figura 274** Secção da canalização F na zona arqueológica das Termas do Alto da Cidade.

**Figura 275** Perfil com a canalização F na zona arqueológica das Termas do Alto da Cidade (UAUM).

**Figura 276** Croqui da canalização F na zona arqueológica das Termas do Alto da Cidade.

**Figura 277** Fotografia da canalização F na zona arqueológica das Termas do Alto da Cidade (MDDS).

**Figura 278** Localização da canalização G na planta das Termas do Alto da Cidade (UAUM).

**Figura 279** Plano da canalização G na zona arqueológica das Termas do Alto da Cidade (UAUM).

**Figura 280** Croqui da canalização G na zona arqueológica das Termas do Alto da Cidade.

**Figura 281** Secção da canalização G na zona arqueológica das Termas do Alto da Cidade.

**Figura 282** Perfil da canalização G na zona arqueológica das Termas do Alto da Cidade (UAUM).

**Figura 283** Localização da canalização D na planta das Termas do Alto da Cidade (UAUM)

**Figura 284** Secção da canalização H na zona arqueológica das Termas do Alto da Cidade.

**Figura 285** Plano com a canalização H na zona arqueológica das Termas do Alto da Cidade (UAUM).

**Figura 286** Croqui da canalização H na zona arqueológica das Termas do Alto da Cidade.

**Figura 287** Alçado da canalização H na zona arqueológica das Termas do Alto da Cidade.

**Figura 288** Fotografia da canalização H na zona arqueológica das Termas do Alto da Cidade (MDDS).

**Figura 289** Localização da canalização I na planta das Termas do Alto da Cidade (UAUM).

**Figura 290** Plano com o lastro da canalização I na zona arqueológica das Termas do Alto da Cidade (UAUM).

**Figura 291** Perfil da canalização I na zona arqueológica das Termas do Alto da Cidade (UAUM).

**Figura 292** Marcas nominais existentes no lastro da canalização I na zona arqueológica das Termas do Alto da Cidade (UAUM).

**Figura 293** Secção da canalização I na zona arqueológica das Termas do Alto da Cidade.

**Figura 294** Croqui da canalização I na zona arqueológica das Termas do Alto da Cidade.

**Figura 295** Localização da canalização J na planta das Termas do Alto da Cidade (UAUM).

**Figura 296** Plano com a canalização J na zona arqueológica das Termas do Alto da Cidade (UAUM).

**Figura 297** Pormenor das marcas nominais existentes no lastro da canalização J na zona arqueológica das Termas do Alto da Cidade (UAUM).

**Figura 298** Secção da canalização J na zona arqueológica das Termas do Alto da Cidade.

**Figura 299** Secção da canalização J na zona arqueológica das Termas do Alto da Cidade (UAUM).

**Figura 300** Croqui da canalização J na zona arqueológica das Termas do Alto da Cidade.

**Figura 301** Fotografia da canalização J na zona arqueológica das Termas do Alto da Cidade (MDDS).

**Figura 302** Localização da canalização L na planta das Termas do Alto da Cidade (UAUM).

**Figura 303** Plano da canalização L na zona arqueológica das Termas do Alto da Cidade (UAUM).

**Figura 304** Croqui da canalização L na zona arqueológica das Termas do Alto da Cidade.

**Figura 305** Secção da canalização L na zona arqueológica das Termas do Alto da Cidade.

**Figura 306** Perfil da canalização L na zona arqueológica das Termas do Alto da Cidade (UAUM).

**Figura 307** Localização da canalização M na planta das Termas do Alto da Cidade (UAUM).

**Figura 308** Plano da canalização M na zona arqueológica das Termas do Alto da Cidade (UAUM).

**Figura 309** Secção da canalização M na zona arqueológica das Termas do Alto da Cidade.

**Figura 310** Perfil sul com a canalização M na zona arqueológica das Termas do Alto da Cidade (UAUM).

**Figura 311** Croqui da canalização M na zona arqueológica das Termas do Alto da Cidade.

**Figura 312** Fotografia da canalização M na zona arqueológica das Termas do Alto da Cidade (Fernanda Magalhães).

**Figura 313** Localização da canalização N na planta das Termas do Alto da Cidade (UAUM).

**Figura 314** Secção da canalização N na zona arqueológica das Termas do Alto da Cidade.

**Figura 315** Croqui da canalização N na zona arqueológica das Termas do Alto da Cidade.

**Figura 316** Fotografia da canalização N na zona arqueológica das Termas do Alto da Cidade (MDDS).

**Figura 317** Localização da canalização O na planta das Termas do Alto da Cidade (UAUM).

**Figura 318** Canalização O na zona arqueológica das Termas do Alto da Cidade (UAUM).

**Figura 319** Croqui da canalização O na zona arqueológica das Termas do Alto da Cidade.

**Figura 320** Fotografia da canalização O na zona arqueológica das Termas do Alto da Cidade (MDDS).

**Figura 321** Secção da canalização O na zona arqueológica das Termas do Alto da Cidade.

**Figura 322** Canalização O na zona arqueológica das Termas do Alto da Cidade (UAUM).

**Figura 323** Localização da canalização P na planta das Termas do Alto da Cidade (UAUM).

**Figura 324** Canalização P na zona arqueológica das Termas do Alto da Cidade (UAUM).

**Figura 325** Perfil norte da canalização P na zona arqueológica das Termas do Alto da Cidade (UAUM).

**Figura 326** Secção da canalização P na zona arqueológica das Termas do Alto da Cidade.

**Figura 327** Croqui da canalização P na zona arqueológica das Termas do Alto da Cidade.

**Figura 328** Localização da canalização UE840 e UE0881 na planta do Teatro romano do Alto da Cidade (UAUM).

**Figura 329** Plano da canalização UE0840 da zona arqueológica do Teatro do Alto da Cidade (UAUM).

**Figura 330** Croqui da canalização da zona arqueológica do Teatro do Alto da Cidade.

**Figura 331** Secção da canalização da zona arqueológica do Teatro do Alto da Cidade.

**Figura 332** Perfil da canalização UE840 perfil norte da zona arqueológica do Teatro do Alto da Cidade (UAUM).

**Figura 333** Fotografia da do aqueduto escavado em 1977 no Teatro do Alto da Cidade (UAUM).

**Figura 334** Fotografia da canalização da zona arqueológica do Teatro do Alto da Cidade (UAUM).

**Figura 335** Localização da canalização UE1507 na planta do Teatro romano do Alto da Cidade (UAUM).

**Figura 336** Plano da canalização UE1507 da zona arqueológica do Teatro do Alto da Cidade (UAUM).

**Figura 337** Plano da canalização UE1507 da zona arqueológica do Teatro do Alto da Cidade (UAUM).

**Figura 338** Secção da canalização da zona arqueológica do Teatro do Alto da Cidade.

**Figura 339** Croqui da canalização UE1507 da zona arqueológica do Teatro do Alto da Cidade.

**Figura 340** Fotografia da canalização UE1507 da zona arqueológica do Teatro do Alto da Cidade (UAUM).

**Figura 341** Localização da canalização UE1508 na planta do Teatro romano do Alto da Cidade (UAUM).

**Figura 342** Plano da canalização UE1508 da zona arqueológica do Teatro do Alto da Cidade (UAUM).

**Figura 343** Plano com a canalização UE1508 da zona arqueológica do Teatro do Alto da Cidade (UAUM).

**Figura 344** Secção da canalização UE1508 da zona arqueológica do Teatro do Alto da Cidade (UAUM).

**Figura 345** Perfil este da canalização UE1508 da zona arqueológica do Teatro do Alto da Cidade (UAUM).

**Figura 346** Croqui da canalização TR UE1508 da zona arqueológica do Teatro do Alto da Cidade.

**Figura 347** Fotografia da canalização UE1508 da zona arqueológica do Teatro do Alto da Cidade (MDDS).

**Figura 348** Localização da canalização UE1509 na planta do Teatro romano do Alto da Cidade (UAUM).

**Figura 349** Plano com a canalização UE1509 da zona arqueológica do Teatro do Alto da Cidade (UAUM).

**Figura 350** Secção da canalização UE1509 da zona arqueológica do Teatro do Alto da Cidade (UAUM).

**Figura 351** Perfil este da canalização UE1509 da zona arqueológica do Teatro do Alto da Cidade (UAUM).

**Figura 352** Croqui da canalização TR UE1509 da zona arqueológica do Teatro do Alto da Cidade.

**Figura 353** Fotografia da canalização UE1509 da zona arqueológica do Teatro do Alto da Cidade (MDDS).

**Figura 354** Localização da canalização UE1573 na planta do Teatro romano do Alto da Cidade (UAUM).

**Figura 355** Canalização UE1573 sectores TR585 e TR567 da zona arqueológica do Teatro do Alto da Cidade (UAUM).

**Figura 356** Secção da canalização UE1573 da zona arqueológica do Teatro do Alto da Cidade.

**Figura 357** Croqui da canalização UE1573 da zona arqueológica do Teatro do Alto da Cidade.

**Figura 358** Localização da canalização UE1507 na planta do Teatro romano do Alto da Cidade (UAUM).

**Figura 359** Plano com a canalização UE1666, sector TR545 da zona arqueológica do Teatro do Alto da Cidade (UAUM).

**Figura 360** Secção da canalização UE1666, sector TR545 da zona arqueológica do Teatro do Alto da Cidade (UAUM).

**Figura 361** Croqui da canalização UE1666 da zona arqueológica do Teatro do Alto da Cidade.

**Figura 362** Fotografia da canalização UE1666 da zona arqueológica do Teatro do Alto da Cidade (UAUM).

**Figura 363** Localização da canalização UE1748 na planta do Teatro romano do Alto da Cidade (UAUM).

**Figura 364** Plano com a canalização UE1748, sector 524 da zona arqueológica do Teatro do Alto da Cidade (UAUM).

**Figura 365** Croqui da canalização da zona arqueológica do Teatro do Alto da Cidade.

**Figura 366** Perfil norte da canalização UE1748 da zona arqueológica do Teatro do Alto da Cidade.

**Figura 367** Secção da canalização UE1748 da zona arqueológica do Teatro do Alto da Cidade.

**Figura 368** Fotografia da canalização UE1748 da zona arqueológica do Teatro do Alto da Cidade (UAUM).

**Figura 369** Localização da canalização UE821 na planta do Teatro romano do Alto da Cidade (UAUM).

**Figura 370** Plano com a canalização UE821, setor TR325 da zona arqueológica do Teatro do Alto da Cidade (UAUM).

**Figura 371** Croqui da canalização UE821 da zona arqueológica do Teatro do Alto da Cidade.

**Figura 372** Secção da canalização UE821 da zona arqueológica do Teatro do Alto da Cidade.

**Figura 373** Perfil sul da canalização 821, setor TR325 da zona arqueológica do Teatro do Alto da Cidade (UAUM).

**Figura 374** Fotografia da canalização UE821 da zona arqueológica do Teatro do Alto da Cidade (UAUM).

**Figura 375** Localização da canalização UE1758 na planta do Teatro romano do Alto da Cidade (UAUM).

**Figura 376** Plano com a canalização UE1758, setor TR570 da zona arqueológica do Teatro do Alto da Cidade (UAUM).

**Figura 377** Perfil norte, com a canalização UE1758, setor TR570 da zona arqueológica do Teatro do Alto da Cidade (UAUM).

**Figura 378** Secção da canalização UE1758 da zona arqueológica do Teatro do Alto da Cidade (UAUM).

**Figura 379** Croqui da canalização UE1758 da zona arqueológica do Teatro do Alto da Cidade.

**Figura 380** Fotografia da canalização UE1758, embutida no muro UE1757 da zona arqueológica do Teatro do Alto da Cidade (MDDS).

**Figura 381** Localização da canalização UE810 na planta do Teatro romano do Alto da Cidade (UAUM).

**Figura 382** Plano da canalização UE810 (UAUM).

**Figura 383** Secção da canalização

**Figura 384** Alçados este e oeste do aqueduto UE0810 (UAUM).

**Figura 385** Croqui da canalização.

**Figura 386** Fotografia em perspetiva geral do aqueduto (UAUM).

**Figura 387** Fotografia de pormenor onde se vê o revestimento em *opus signinum* nas paredes e no lastro. (UAUM).

**Figura 388** Fotografia da cobertura do aqueduto com um pormenor de revestimento em argamassa (UAUM).

**Figura 389** Fotografia dos elementos da cobertura do aqueduto, onde se reutiliza a pilastra. (UAUM).

**Figura 390** Localização do aqueduto de Gualtar UE003 (UAUM).

**Figura 391** Vista de plano da cobertura do aqueduto UE003 da zona arqueológica de Gualtar (UAUM).

**Figura 392** Vista de plano do lastro do aqueduto UE003 da zona arqueológica de Gualtar (UAUM).

**Figura 393** Vista de plano de tijoleiras com marcas do aqueduto UE003 da zona arqueológica de Gualtar (UAUM).

**Figura 394** Vista de plano da caixa de decantação de sedimentos do aqueduto UE003 da zona arqueológica de Gualtar (UAUM).

**Figura 395** Secção do aqueduto UE003 da zona arqueológica de Gualtar (UAUM).

**Figura 396** Alçado norte do aqueduto de Gualtar UE0003 (UAUM).

**Figura 397** Croqui do aqueduto UE0003 da zona arqueológica de Gualtar.

**Figura 398** Fotografia em panorâmica do aqueduto de Gualtar UE0003 (UAUM).

**Figura 399** Fotografia do aqueduto de Gualtar UE0003 (UAUM).

**Figura 400** Fotografia da cobertura do aqueduto de Gualtar UE0003. (UAUM).

**Figura 401** Fotografia da caixa de decantação de sedimentos do aqueduto de Gualtar UE0003. (UAUM).

**Figura 402** Fotografia de uma das marcas de “*rabo de peixe*” existente em alguns elementos do lastro do aqueduto. (UAUM).

**Figura 403** Localização da canalização segundo a planta de Ana Garrido Elena (Garrido Elena, 2008:42) (UAUM).

**Figura 404** Plano da canalização UE003 da zona arqueológica da Fonte do Ídolo (UAUM).

**Figura 405** Secção da canalização UE0003 da zona arqueológica da Fonte do Ídolo (UAUM).

**Figura 406** Plano da cobertura da canalização UE0003 da zona arqueológica da Fonte do Ídolo (UAUM).

**Figura 407** Croqui da canalização UE0003 da zona arqueológica da Fonte do Ídolo.

**Figura 408** Fotografia da canalização UE0003 da zona arqueológica da Fonte do Ídolo (UAUM).

**Figura 409** Modelo 3D da Fonte do Ídolo apresentada pela Unidade de Arqueologia da Universidade do Minho, onde se vê a canalização UE0003 no lado esquerdo da fotografia (Clara Rodrigues, UAUM).

**Figura 410** Localização da canalização segundo a planta de Ana Garrido Elena (Garrido Elena, 2008:42) (UAUM).

**Figura 411** Plano da canalização UE0052 da zona arqueológica da Fonte do Ídolo (UAUM).

**Figura 412** Secção da canalização UE0052 da zona arqueológica da Fonte do Ídolo (UAUM).

**Figura 413** Croqui da canalização UE0052 da zona arqueológica da Fonte do Ídolo.

**Figura 414** Localização da canalização UE2365 na planta da zona arqueológica das cavalariças (UAUM).

**Figura 415** Plano da canalização UE2365 (UAUM).

**Figura 416** Secção da canalização UE2365 (UAUM).

**Figura 417** Croqui da canalização UE2365.

**Figura 418** Localização da canalização UE1004 na planta da zona arqueológica das Cavalariças (UAUM).

**Figura 419** Plano da canalização UE1004 da zona arqueológica das cavalariças (UAUM).

**Figura 420** Secção da canalização UE1004 (lastro); UE1036 (parede esquerda); UE1005 (parede direita) e UE1008 (enchimento) da zona arqueológica das cavalariças (UAUM).

**Figura 421** Alçado da canalização UE1004 da zona arqueológica das cavalariças (UAUM).

**Figura 422** Croqui da canalização UE1004 da zona arqueológica das cavalariças.

**Figura 423** Fotografia da canalização UE1004 (lastro), UE1036 (parede oeste) e UE1005 (parede este).

**Figura 424** Localização da canalização UE1011 na planta da zona arqueológica das Cavalariças (UAUM).

**Figura 425** Plano da canalização UE00 da zona arqueológica das cavalariças (UAUM).

**Figura 426** Secção da canalização UE1011 da zona arqueológica das cavalariças.

**Figura 427** Perfil da canalização UE1011 da zona arqueológica das cavalariças (UAUM).

**Figura 428** Croqui da canalização UE1011 da zona arqueológica das cavalariças.

**Figura 429** Fotografia da canalização UE1011 da zona arqueológica das cavalariças (MDDS).

**Figura 430** Localização da canalização da Sondagem C na planta da zona arqueológica das Cavalariças (UAUM).

**Figura 431** Secção da canalização existente na sondagem C da zona arqueológica das cavalariças (UAUM).

**Figura 432** Croqui da canalização da zona arqueológica das cavalariças

**Figura 433** Plano da canalização (UAUM).

**Figura 434** Localização da canalização 1 (Sondagem 110) na planta da zona arqueológica das Cavalariças (UAUM).

**Figura 435** Plano da canalização 1 da zona arqueológica das cavalariças (UAUM).

**Figura 436** Secção da canalização 1 da zona arqueológica das cavalariças



**Figura 437** Croqui da canalização 1 da zona arqueológica das cavalariças.

**Figura 438** Fotografia da canalização 1 da zona arqueológica das cavalariças (MDDS).

**Figura 439** Localização da canalização 2 (Sondagem 110) na planta da zona arqueológica das Cavalariças (UAUM).

**Figura 440** Plano da canalização 2 da zona arqueológica das cavalariças (UAUM).

**Figura 441** Secção da canalização 2 da zona arqueológica das cavalariças (UAUM).

**Figura 442** Croqui da canalização 2 da zona arqueológica das cavalariças.

**Figura 443** Fotografia da canalização 2 da zona arqueológica das cavalariças (UAUM).

**Figura 444** Localização da canalização UE0078 e UE0079 na planta da zona arqueológica das Cavalariças (UAUM).

**Figura 445** Plano da canalização UE0078; UE0079 da zona arqueológica das cavalariças (UAUM).

**Figura 446** Croqui da canalização UE0078; UE0079 da zona arqueológica das cavalariças.

**Figura 447** Perfil da canalização UE78; UE79 da zona arqueológica das cavalariças (UAUM).

**Figura 448** Secção da canalização UE78; UE79 da zona arqueológica das cavalariças (UAUM).

**Figura 449** Pormenor da canalização UE078 e UE079 da zona arqueológica das cavalariças.

**Figura 450** Localização da canalização UE0031 na planta da zona arqueológica das cavalariças (UAUM).

**Figura 451** Plano da canalização UE0031 da zona arqueológica das cavalariças (UAUM).

**Figura 452** Secção da canalização UE0031 da zona arqueológica das cavalariças (UAUM).

**Figura 453** Croqui da canalização UE0031 da zona arqueológica das cavalariças.

**Figura 454** Localização da canalização UE0118 na planta da zona arqueológica das cavalariças (UAUM).

**Figura 455** Plano da canalização UE0118 da zona arqueológica das cavalariças (UAUM).

**Figura 456** Secção da canalização UE0118 da zona arqueológica das cavalariças (UAUM).

**Figura 457** Perfil da canalização UE0118 da zona arqueológica das cavalariças (UAUM).

**Figura 458** Croqui da canalização UE0118 da zona arqueológica das cavalariças.

**Figura 459** Fotografia da canalização UE0118, representada com a linha azul da zona arqueológica das cavalariças.

**Figura 460** Localização da canalização UE0133 na planta da zona arqueológica das cavalariças (UAUM).

**Figura 461** Plano da canalização UE00133 da zona arqueológica das cavalariças (UAUM).

**Figura 462** Croqui da canalização UE0133 da zona arqueológica das cavalariças.

**Figura 463** Secção da canalização UE0133 da zona arqueológica das cavalariças.

**Figura 464** Fotografia da canalização UE0133 da zona arqueológica das cavalariças (UAUM).

**Figura 465** Localização da canalização UE1191 na planta da zona arqueológica das cavalariças (UAUM).

**Figura 466** Plano da canalização UE1191 da zona arqueológica das cavalariças (UAUM).

**Figura 467** Secção da canalização UE1191 da zona arqueológica das cavalariças.

**Figura 468** Croqui da canalização UE1191 da zona arqueológica das cavalariças.

**Figura 469** Fotografia da canalização UE1191 da zona arqueológica das cavalariças (UAUM).

**Figura 470** Localização da canalização UE2000 na planta da zona arqueológica das cavalariças (UAUM).

**Figura 471** Plano da canalização UE2000 da zona arqueológica das cavalariças (UAUM).

**Figura 472** Plano de um ralo da canalização UE2000 da zona arqueológica das cavalariças (UAUM).

**Figura 473** Croqui da canalização UE2000, com o lastro em *opus signinum*, pintado a cor-de-rosa da zona arqueológica das cavalariças.

**Figura 474** Secção da canalização UE2000 da zona arqueológica das cavalariças (UAUM).

**Figura 475** Fotografia da canalização UE2000 da zona arqueológica das cavalariças (UAUM).

**Figura 476** Fotografia da canalização UE2000 da zona arqueológica das cavalariças (UAUM).

**Figura 477** Localização da canalização UE2034 na planta da zona arqueológica das cavalariças (UAUM).

**Figura 478** Plano da canalização UE2034 da zona arqueológica das cavalariças (UAUM).

**Figura 479** Secção da canalização UE2034 da zona arqueológica das cavalariças (UAUM).

**Figura 480** Croqui da canalização UE2034 da zona arqueológica das cavalariças.

**Figura 481** Fotografia da canalização UE2034 da zona arqueológica das cavalariças (UAUM).

**Figura 482** Localização da canalização UE2035 na planta da zona arqueológica das cavalariças (UAUM).

**Figura 483** Plano da canalização UE2035 da zona arqueológica das cavalariças (UAUM).

**Figura 484** Croqui da canalização UE2035 da zona arqueológica das cavalariças.

**Figura 485** Secção da canalização UE2035 da zona arqueológica das cavalariças (UAUM).

**Figura 486** Fotografia da canalização UE2035 da zona arqueológica das cavalariças (UAUM).

**Figura 487** Localização da canalização UE2225 na planta da zona arqueológica das cavalariças (UAUM).

**Figura 488** Plano da canalização UE2225 da zona arqueológica das cavalariças (UAUM).

**Figura 489** Secção da canalização UE2225 da zona arqueológica das cavalariças (UAUM).

**Figura 490** Perfil sul da canalização UE2225 da zona arqueológica das cavalariças (UAUM).

**Figura 491** Croqui da canalização UE2225 da zona arqueológica das cavalariças.

**Figura 492** Localização da canalização UE2291 na planta da zona arqueológica das cavalariças (UAUM).

**Figura 493** Plano da canalização UE2291 da zona arqueológica das cavalariças (UAUM).

**Figura 494** Perfil este da canalização UE2291 da zona arqueológica das cavalariças (UAUM).

**Figura 495** Secção da canalização UE2291 da zona arqueológica das cavalariças (UAUM).

**Figura 496** Croqui da canalização UE2291 da zona arqueológica das cavalariças.

**Figura 497** Localização da canalização UE57 na planta da zona arqueológica do Cardoso da Saudade (antiga fábrica) (UAUM).

**Figura 498** Plano da canalização UE057 da zona arqueológica do Cardoso da Saudade (antiga fábrica) (UAUM).

**Figura 499** Secção da canalização UE0057 da zona arqueológica do Cardoso da Saudade (antiga fábrica) (UAUM).

**Figura 500** Perfil da canalização UE0057 da zona arqueológica do Cardoso da Saudade (antiga fábrica) (UAUM).

**Figura 501** Croqui da canalização UE0057 da zona arqueológica do Cardoso da Saudade (antiga fábrica).

**Figura 502** Localização da canalização UE010 na planta da zona arqueológica (UAUM).

**Figura 503** Plano da canalização UE010 (UAUM).

**Figura 504** Plano da canalização UE010 (UAUM).

**Figura 505** Secção da canalização UE0010 da zona arqueológica do Cardoso da Saudade (antiga fábrica) (UAUM).

**Figura 506** Perfil da canalização UE0010 da zona arqueológica do Cardoso da Saudade (antiga fábrica) (UAUM).

- Figura 507** Croqui da canalização UE0010 da zona arqueológica do Cardoso da Saudade (antiga fábrica).
- Figura 508** Localização da canalização UE38 na planta da zona arqueológica do Cardoso da Saudade (antiga fábrica) (UAUM).
- Figura 509** Plano da canalização UE038 representada a azul da zona arqueológica do Cardoso da Saudade (antiga fábrica) (UAUM).
- Figura 510** Perfil da canalização UE38 da zona arqueológica do Cardoso da Saudade (antiga fábrica) (UAUM).
- Figura 511** Secção da canalização UE38 da zona arqueológica do Cardoso da Saudade (antiga fábrica) (UAUM).
- Figura 512** Croqui da canalização UE0038 da zona arqueológica do Cardoso da Saudade (antiga fábrica).
- Figura 513** Localização da canalização UE56 na planta da zona arqueológica da zona arqueológica do Cardoso da Saudade (antiga fábrica) (UAUM).
- Figura 514** Plano da canalização UE056 representada a azul da zona arqueológica do Cardoso da Saudade (antiga fábrica) (UAUM).
- Figura 515** Secção da canalização UE56 da zona arqueológica do Cardoso da Saudade (antiga fábrica) (UAUM).
- Figura 516** Croqui da canalização UE0056 da zona arqueológica do Cardoso da Saudade (antiga fábrica)
- Figura 517** Localização da canalização UE459 e 460 na planta da zona arqueológica da Rua D. Afonso Henriques, n.ºs 36-40 (UAUM).
- Figura 518** Plano da canalização UE459 e 460 da zona arqueológica da Rua D. Afonso Henriques, n.ºs 36-40 (GACMB).
- Figura 519** Secção da canalização UE459 e 460 da zona arqueológica da Rua D. Afonso Henriques, n.ºs 36-40 (GACMB).
- Figura 520** Perfil da canalização UE459 e 460 da zona arqueológica da Rua D. Afonso Henriques, n.ºs 36-40 (GACMB).
- Figura 521** Croqui da canalização UE459 e 460 da zona arqueológica da Rua D. Afonso Henriques, n.ºs 36-40.
- Figura 522** Localização da canalização UEs0186,0187,0195 da zona arqueológica da Rua D. Afonso Henriques, n.ºs 36-40 e n.º 42-56 (UAUM/GACMB/Alberto Sousa).
- Figura 523** Plano da canalização com o lastro UE0186 e a parede UE0187 da zona arqueológica da Rua D. Afonso Henriques, n.ºs 36-40 e n.º 42-56 (GACMB).
- Figura 524** Plano da canalização com a respetiva cobertura UE0195 da zona arqueológica da Rua D. Afonso Henriques, n.ºs 36-40 e n.º 42-56 (GACMB).
- Figura 525** Secção da canalização, paredes UE0186, lastro UE0187 da zona arqueológica da Rua D. Afonso Henriques, n.ºs 36-40 e n.º 42-56.
- Figura 526** Croqui da canalização, lastro UE0187; paredes (UE0186); cobertura (UE0195 da zona arqueológica da Rua D. Afonso Henriques, n.ºs 36-40 e n.º 42-56).
- Figura 527** Fotografia da canalização UE0186 (paredes); UE0187 (lastro) e UE0195 (cobertura) da zona arqueológica da Rua D. Afonso Henriques, n.ºs 36-40 e n.º 42-56 (GACMB).
- Figura 528** Fotografia da canalização UE0186 (paredes); UE0187 (lastro) e UE0195 (cobertura) da zona arqueológica da Rua D. Afonso Henriques, n.ºs 36-40 e n.º 42-56 (GACMB).
- Figura 529** Localização da canalização UE0342; UE0392; UE0393 na planta da zona arqueológica da Rua D. Afonso Henriques, n.ºs 36-40 e n.º 42-56 (UAUM/GACMB/Alberto Sousa).
- Figura 530** Plano da canalização UE0342; UE0392; UE0393 da zona arqueológica da Rua D. Afonso Henriques, n.ºs 36-40 e n.º 42-56 (GACMB).
- Figura 531** Secção da canalização UE0342; UE0392; UE0393 da zona arqueológica da Rua D. Afonso Henriques, n.ºs 36-40 e n.º 42-56.
- Figura 532** Croqui da canalização UE0342; UE0392; UE0393 da zona arqueológica da Rua D. Afonso Henriques, n.ºs 36-40 e n.º 42-56.
- Figura 533** Fotografia da canalização UE0342; UE0392; UE0393 da zona arqueológica da Rua D. Afonso Henriques, n.ºs 36-40 e n.º 42-56 (GACMB).
- Figura 534** Fotografia da canalização UE0342; UE0392; UE0393 da zona arqueológica da Rua D. Afonso Henriques, n.ºs 36-40 e n.º 42-56 (GACMB).
- Figura 535** Localização da canalização UEs 0111; UE112; UE116 na planta da zona arqueológica da Rua D. Afonso Henriques, n.ºs 36-40 e n.º 42-56 (UAUM/GACMB/Alberto Sousa).

**Figura 536** Plano da canalização UEs 0111 (parede); UE112 (lastro); UE116 (cobertura) da zona arqueológica da Rua D. Afonso Henriques, n.ºs 36-40 e n.º 42-56 (GACMB).

**Figura 537** Secção da canalização UEs 0111 (parede); UE112 (lastro); UE116 (cobertura) da zona arqueológica da Rua D. Afonso Henriques, n.ºs 36-40 e n.º 42-56.

**Figura 538** Canalização vista no perfil sul do setor 318 da zona arqueológica da Rua D. Afonso Henriques, n.ºs 36-40 e n.º 42-56 (GACMB).

**Figura 539** Croqui da canalização UEs 0111 (parede); UE112 (lastro); UE116 (cobertura) da zona arqueológica da Rua D. Afonso Henriques, n.ºs 36-40 e n.º 42-56.

**Figura 540** Fotografia da canalização UEs 0111 (parede); UE112 (lastro); UE116 (cobertura) da zona arqueológica da Rua D. Afonso Henriques, n.ºs 36-40 e n.º 42-56 (GACMB).

**Figura 541** Localização da canalização UE0036 na planta da zona arqueológica da Rua D. Afonso Henriques, n.ºs 36-40 e n.º 42-56 (UAUM/GACMB/Alberto Sousa).

**Figura 542** Plano da canalização UEs 0036 e UE0037 da zona arqueológica da Rua D. Afonso Henriques, n.ºs 36-40 e n.º 42-56 (GACMB).

**Figura 543** Plano da canalização UEs 0036 e UE0037 da zona arqueológica da Rua D. Afonso Henriques, n.ºs 36-40 e n.º 42-56 (GACMB).

**Figura 544** Secção da canalização UEs 0036 (parede) e UE0037 (lastro) da zona arqueológica da Rua D. Afonso Henriques, n.ºs 36-40 e n.º 42-56 (UAUM).

**Figura 545** Croqui da canalização UE's.0036 (parede), UE0037 (lastro) e nível de preparação em pedra (UE0038) da zona arqueológica da Rua D. Afonso Henriques, n.ºs 36-40 e n.º 42-56.

**Figura 546** Localização da canalização na planta da zona arqueológica da Rua D. Afonso Henriques, n.ºs 36-40 e n.º 42-56 (UAUM/GACMB/Alberto Sousa).

**Figura 547** Plano da canalização UEs 412 (lastro) e UE411 (paredes) da Rua D. Afonso Henriques, n.ºs 36-40 e n.º 42-56 (GACMB).

**Figura 548** Secção da canalização UEs 412 (lastro) e UE411 (paredes) da Rua D. Afonso Henriques, n.ºs 36-40 e n.º 42-56.

**Figura 549** Croqui da canalização UEs 412 (lastro) e UE411 (paredes) da Rua D. Afonso Henriques, n.ºs 36-40 e n.º 42-56.

**Figura 550** Fotografia da canalização UEs 412 (lastro) e UE411 (paredes) da Rua D. Afonso Henriques, n.ºs 36-40 e n.º 42-56 (GACMB).

**Figura 551** Localização da canalização UE072 na planta da zona arqueológica da Rua D. Afonso Henriques n.º20-28 (UAUM).

**Figura 552** Plano da canalização UE072 da zona arqueológica da Rua D. Afonso Henriques n.º20-28 (UAUM).

**Figura 553** Secção da canalização UE072 da zona arqueológica da Rua D. Afonso Henriques n.º20-28 (UAUM).

**Figura 554** Croqui da canalização UE072 da zona arqueológica da Rua D. Afonso Henriques n.º20-28.

**Figura 555** Fotografia da canalização UE072 da zona arqueológica da Rua D. Afonso Henriques n.º20-28 (UAUM).

**Figura 556** Localização da canalização UE141 na planta da zona arqueológica da Rua D. Afonso Henriques n.º 20-28 (UAUM).

**Figura 557** Plano da canalização UE141 da zona arqueológica da Rua D. Afonso Henriques n.º 20-28 (UAUM).

**Figura 558** Secção da canalização UE141 da zona arqueológica da Rua D. Afonso Henriques n.º 20-28 (UAUM).

**Figura 559** Croqui da canalização UE141 da zona arqueológica da Rua D. Afonso Henriques n.º 20-28.

**Figura 560** Fotografia da canalização UE141 da zona arqueológica da Rua D. Afonso Henriques n.º 20-28 (UAUM).

**Figura 561** Localização da canalização UE150 na planta da zona arqueológica da rua D. Afonso Henriques n.º 20-28 (UAUM).

**Figura 562** Plano da canalização UE150 da zona arqueológica da rua D. Afonso Henriques n.º 20-28 (UAUM).

**Figura 563** Secção da canalização UE150 da zona arqueológica da rua D. Afonso Henriques n.º 20-28 (UAUM).

**Figura 564** Croqui da canalização UE150 da zona arqueológica da rua D. Afonso Henriques n.º 20-28.

**Figura 565** Fotografia da canalização UE150 da zona arqueológica da rua D. Afonso Henriques n.º 20-28 (UAUM).

**Figura 566** Localização da canalização UE156 na planta da zona arqueológica da Rua D. Afonso Henriques, n.º 20-28 (UAUM).

**Figura 567** Alçado oeste da sondagem 7 onde se pode ver representada a canalização UE0156 da Rua D. Afonso Henriques, nº 20-28 (UAUM).

**Figura 568** Plano da canalização UE156 na planta da zona arqueológica da Rua D. Afonso Henriques, nº 20-28 (UAUM).

**Figura 569** Secção da canalização UE156 na planta da zona arqueológica da Rua D. Afonso Henriques, nº 20-28 (UAUM).

**Figura 570** Croqui da canalização UE156 na planta da zona arqueológica da Rua D. Afonso Henriques, nº 20-28.

**Figura 571** Fotografia da canalização UE156 da zona arqueológica da Rua D. Afonso Henriques, nº 20-28 (UAUM).

**Figura 572** Localização da canalização UE137 na planta da zona arqueológica da Rua D. Afonso Henriques, nº 20-28 (UAUM).

**Figura 573** Plano da canalização UE137 da zona arqueológica da Rua D. Afonso Henriques, nº 20-28 (UAUM).

**Figura 574** Secção da canalização UE137 da zona arqueológica da Rua D. Afonso Henriques, nº 20-28 (UAUM).

**Figura 575** Croqui da canalização UE137 da zona arqueológica da Rua D. Afonso Henriques, nº 20-28.

**Figura 576** Fotografia da canalização UE137 da zona arqueológica da Rua D. Afonso Henriques, nº 20-28 (UAUM).

**Figura 577** Localização da canalização UE011 na planta da zona arqueológica da Misericórdia (UAUM).

**Figura 578** Plano da canalização UE011 da zona arqueológica da Misericórdia (UAUM).

**Figura 579** Secção da canalização UE011 da zona arqueológica da Misericórdia.

**Figura 580** Canalização UE0011, vista no perfil sul do setor B20 da zona arqueológica da Misericórdia (UAUM).

**Figura 581** Croqui da canalização UE011 da zona arqueológica da Misericórdia.

**Figura 582** Fotografia da canalização UE0011 da zona arqueológica da Misericórdia (UAUM).

**Figura 583** Localização da canalização na planta da zona arqueológica dos CTT (UAUM).

**Figura 584** Plano com a cobertura da canalização [sondagem 8], UE1682 (cobertura da canalização) da zona arqueológica dos CTT (UAUM).

**Figura 585** Plano com as paredes da canalização na sondagem 8, UE1692 (parede oeste) e UE1693, onde a seta a vermelho sobre o elemento da parede este identifica uma estela funerária da zona arqueológica dos CTT. (UAUM).

**Figura 586** Secção da canalização UE01692; UE1687; UE1693 da zona arqueológica dos CTT.

**Figura 587** Croqui da canalização UE1888, UE1889 e UE1800 [Sondagem 9]; CTT UE1692; UE1693; UE1696 e UE1682 [sondagem 8] da zona arqueológica dos CTT.

**Figura 588** Pormenor da cobertura da canalização UE1682 da zona arqueológica dos CTT (UAUM).

**Figura 589** Fotografia da canalização UE1800 da zona arqueológica dos CTT (UAUM).

**Figura 590** Fotografia da secção da canalização UE1692 (parede oeste); UE1693 (parede este) UE1696 (argamassa do aparelho), UE1682 (cobertura) e a UE1697 (nível de circulação da água) da zona arqueológica dos CTT.

**Figura 591** Localização da canalização UE3832 na planta da zona arqueológica dos CTT (UAUM).

**Figura 592** Plano com a cobertura da canalização da zona arqueológica dos CTT (UAUM).

**Figura 593** Plano sem a cobertura da canalização da zona arqueológica dos CTT (UAUM).

**Figura 594** Secção da canalização UE3832 da zona arqueológica dos CTT.

**Figura 595** Croqui da canalização UE3832 da zona arqueológica dos CTT.

**Figura 596** Pormenor da cobertura da canalização UE3833 da zona arqueológica dos CTT (UAUM).

**Figura 597** Pormenor das paredes da canalização UE3833 da zona arqueológica dos CTT (UAUM)

**Figura 598** Esquema em plano e sem escala da canalização, para a zona arqueológica a sul da *domus* do largo de S. Paulo, realizado por J. J. Rigaud de Sousa, a quem agradecemos os dados fornecidos.

**Figura 599** Secção da canalização da zona arqueológica a sul da *domus* do largo de S. Paulo.

**Figura 600** Croqui da canalização da zona arqueológica a sul da *domus* do largo de S. Paulo.

**Figura 601** Esquema em plano e sem escala da canalização da zona arqueológica a sul da *domus* do largo de S. Paulo, realizado pelo J. J. Rigaud de Sousa, a quem agradecemos os dados fornecidos.

**Figura 602** Plano da canalização, da zona arqueológica a sul da *domus* do largo de S. Paulo realizado pelo J. J. Rigaud de Sousa, a quem agradecemos os dados fornecidos.

**Figura 603** Pormenor do plano da canalização, da zona arqueológica a sul da *domus* do largo de S. Paulo realizado pelo J. J. Rigaud de Sousa, a quem agradecemos os dados fornecidos.

**Figura 604** Secção da canalização da zona arqueológica a sul da *domus* do largo de S. Paulo

**Figura 605** Croqui da canalização da zona arqueológica a sul da *domus* do largo de S. Paulo

**Figura 606** Localização da canalização na planta da zona arqueológica da Rua D. Diogo de Sousa (UAUM).

**Figura 607** Plano com a cobertura da canalização da zona arqueológica da Rua D. Diogo de Sousa (UAUM).

**Figura 608** Plano da zona arqueológica da Rua D. Diogo de Sousa (UAUM).

**Figura 609** Secção da canalização da zona arqueológica da Rua D. Diogo de Sousa.

**Figura 610** Perfil da canalização da zona arqueológica da Rua D. Diogo de Sousa.

**Figura 611** Croqui da zona arqueológica da Rua D. Diogo de Sousa.

**Figura 612** Localização da estrutura H [Sector A Zona 4] da zona arqueológica da Rua N. Sra. do Leite (UAUM).

**Figura 613** Plano da estrutura H [Sector A Zona 4] da zona arqueológica da Rua N. Sra. do Leite (UAUM).

**Figura 614** Secção da canalização da zona arqueológica da Rua N. Sra. do Leite

**Figura 615** Croqui da canalização (Estrutura H) da zona arqueológica da Rua N. Sra. do Leite.

**Figura 616** Fotografia da canalização (Estrutura H) da zona arqueológica da Rua N. Sra. do Leite (UAUM).

## **Apêndice I**

---

Fichas de estruturas





## **1 Zona Arqueológica da Rua Gualdim Pais, nº 28-38**

### **1.1 Localização**

A zona arqueológica delimita-se a Sul pela Rua D. Afonso Henriques, a Oeste pela Rua das Chagas e a Este pela Rua Gualdim Pais. A *domus* romana da Rua Gualdim Pais encontra-se inserida na malha urbana de *Bracara Augusta*.

### **1.2 Diretores de escavação e campanhas**

As intervenções arqueológicas foram dirigidas pela Doutora Manuela Delgado e pelo Doutor Francisco Sande Lemos. Realizaram-se em duas fases, uma primeira campanha no verão de 1987 e a segunda no fim do inverno até aos fins do verão de 1988 (Ribeiro, 2010: 63).

### **1.3 Identificação das estruturas**

As sondagens realizadas no interior do referido quarteirão permitiram exumar vestígios de uma *domus* romana, onde se destacam os indícios de um balneário privado. Individualizaram-se muros, pavimentos e duas canalizações, uma no setor G1 com 3,20 m de comprimento (canalização 1) e outra no setor G3 com cerca de 0,60 m (canalização 2).

### **1.4 Cronologia e fases**

Durante estes trabalhos identificaram-se vestígios de um conjunto habitacional onde se constatou duas fases construtivas. Na primeira fase foram reconhecidos dois pilares e uma calçada dos inícios do século I (Delgado, 1987: 190; Magalhães, 2010: 93; Ribeiro, 2010: 64). Na segunda fase individualizou-se uma possível remodelação da habitação, datada dos finais do século III / inícios do IV para a implantação de um balneário privado (Delgado, 1987: 190-191; Magalhães, 2010: 93-95; Ribeiro, 2008: 28; Ribeiro, 2010: 64).

## **2. Descrição da estrutura**

### **2.1 Identificação**

GP87 UE0005 e GP87 UE0006 (sector G1).

### **2.2 Tipo**

Canalização em caixa.

### **2.3 Descrição**

Canalização em caixa, bastante destruída, tendo-se conservado apenas o lastro e as paredes, desconhecendo-se os elementos da cobertura. Possui pouco mais de 3.20 m de comprimento e uma altura de 0.18 m. Corre adossada ao muro UE0001.

### **2.4 Elementos constitutivos**

#### *2.4.1 Lastro*

O lastro da canalização é constituído por tijolos bastante fragmentados, sendo pelo menos dois elementos conservados de tipo *lydion* (0,45 x 0,30m), com 0,04 m de espessura. Os restantes não se podem identificar porque estão bastante destruídos.

#### *2.4.2 Paredes*

As paredes são feitas com uma única fiada de pedras, em granito, de forma quadrada (0,20 x 0,20m), com um aparelho de tipo *opus vittatum*, assentando diretamente no lastro.

### 2.4.3 Cobertura

A cobertura não se preservou.

### 2.4.4 Módulos

## 2.5 Pendor

Na estrutura aludida foi possível identificar um pendore de 0,12 m, no sentido norte/sul, dando-nos a informação que esta estrutura serviria para drenar a água vinda da unidade habitacional.

## 2.6 Orientação

N/S

## 2.7 Funcionalidade

Canalização de drenagem de água suja.

## 2.8 Contexto

A canalização poderia corresponder à segunda fase da construção deste núcleo habitacional e deveria estar associada à drenagem de águas do compartimento 2 (Magalhães, 2010: 95).

## 2.9 Cronologia

Finais do século III / inícios do século IV.

## 2.10 Bibliografia

Delgado, M (1987). Notícia sobre o salvamento no quarteirão da R. Gualdim Pais, *Cadernos de Arqueologia*, 4, série II, pp.187-199.

Magalhães, F. E. P. (2010). *Arquitectura doméstica em Bracara Augusta*. Tese de Mestrado (policopiada), Instituto de Ciências Sociais, Universidade do Minho, Braga.

Ribeiro, J. (2010). *Arquitectura romana em Bracara Augusta. Uma análise das técnicas edilícias*. Tese de Doutoramento (policopiada) Instituto de Ciências Sociais, Universidade do Minho, Braga.

## 3. Parte gráfica

### 3.1 Localização da canalização



### 3.2 Relação estratigráfica

	0018	
	005	006
	R	

**Figura 1** Localização da UE0006 na planta (UAUM).

### 3.3 Os desenhos

Plano

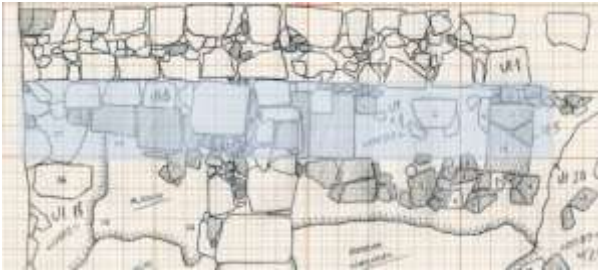

**Figura 2** Plano da UE006 (UAUM)

Perfil

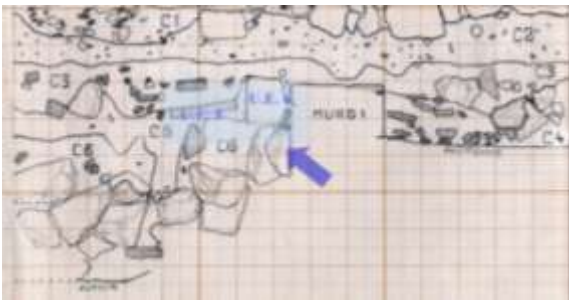

**Figura 4** Perfil da UE006 (UAUM)

Secção

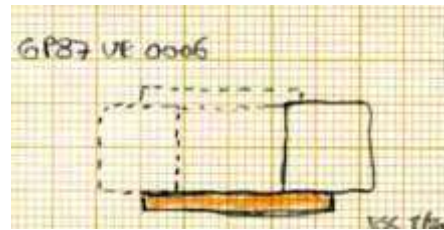

**Figura 3** Secção da UE006

Croqui

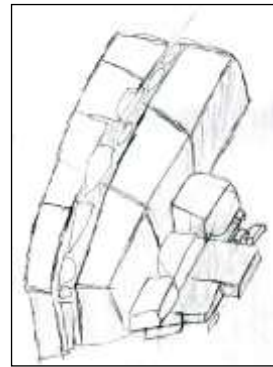

**Figura 5** Croqui da canalização da UE006

### 3.4 Fotografia



**Figura 6** Fotografia da UE006 (UAUM).

## **1. Zona Arqueológica da Rua Gualdim Pais, nº 28-38**

### **1.1 Localização**

A zona arqueológica delimita-se a Sul pela Rua D. Afonso Henriques, a Oeste pela Rua das Chagas e a Este pela Rua Gualdim Pais. A *domus* romana da Rua Gualdim Pais encontra-se inserida na malha urbana de *Bracara Augusta*.

### **1.2 Diretores de escavação e campanhas**

As intervenções arqueológicas foram dirigidas pela Doutora Manuela Delgado e pelo Doutor Francisco Sande Lemos. Realizaram-se em duas fases, uma primeira campanha no verão de 1987 e a segunda no fim do inverno até aos fins do verão de 1988 (Ribeiro, 2010: 63).

### **1.3 Identificação das estruturas**

As sondagens realizadas no interior do referido quarteirão permitiram exumar vestígios de uma *domus* romana, onde se destacam os indícios de um balneário privado, tendo sido individualizados muros, pavimentos e duas canalizações, uma no setor G1 com 3,20 m de comprimento (canalização 1) e outra no setor G3 com cerca de 0,60 m (canalização 2).

### **1.4 Cronologia e fases**

Durante estes trabalhos identificaram-se vestígios de um conjunto habitacional onde se constatou duas fases construtivas. Tendo sido reconhecidos na primeira fase dois pilares e uma calçada dos inícios do século I (Delgado, 1987: 190; Magalhães, 2010: 93; Ribeiro, 2010: 64). Na segunda fase individualizou-se uma possível remodelação da habitação, datada dos finais do século III / inícios do IV para a implantação de um balneário privado (Delgado, 1987: 190-191; Magalhães, 2010: 93-95; Ribeiro, 2008: 28; Ribeiro, 2010: 64).

## **2. Descrição da estrutura**

### **2.1 Identificação**

GP87 UE0034

### **2.2 Tipo**

Canalização em caixa.

### **2.3 Descrição**

Canalização em caixa, tendo-se preservado apenas um pouco menos de 0.60 m de comprimento, com uma altura conservada de 0.20 m.

### **2.4 Elementos constitutivos**

#### *2.4.1 Lastro*

O lastro é composto por duas tijoleiras de tipo *pedale* (0,30 x 0,30m), que assentam diretamente na rocha. Não conseguimos especificar a espessura porque não foi realizado nenhum desenho em corte.

#### *2.4.2 Paredes*

As paredes são compostas por quatro pedras em granito, duas de cada lado, dispostas numa única fiada, bem faceadas no lado interno e assentes diretamente no lastro. A sua altura atinge os 0,20m assim como o comprimento e a largura.

#### *2.4.3 Cobertura*

A cobertura não se preservou.

#### 2.4.4 Módulos

### 2.5 Pendor

Devido à sua reduzida extensão causada pela destruição em fases posteriores não nos foi possível determinar o seu pendor, embora se possa determinar a inclinação no futuro, caso venham a ser realizadas escavações para este e para oeste da área G3.

### 2.6 Orientação

E/O

### 2.7 Funcionalidade

Inconclusiva

### 2.8 Contexto

Está associada ao segundo período construtivo do núcleo residencial.

### 2.9 Cronologia

Finais do século III / inícios do século IV.

### 2.10 Bibliografia

Delgado, M (1987). Notícia sobre o salvamento no quarteirão da R. Gualdim Pais, *Cadernos de Arqueologia*, 4, série II, pp.187-199.

Magalhães, F. E. P. (2010). *Arquitectura doméstica em Bracara Augusta*. Tese de Mestrado (policopiada), Instituto de Ciências Sociais, Universidade do Minho, Braga, pp 91-96.

Ribeiro, M<sup>a</sup>. C. (2008). *Braga entre a época romana e a Idade Moderna. Uma metodologia de análise para a leitura da evolução da paisagem urbana*, Tese de Doutoramento (policopiada), Instituto de Ciências Sociais, Universidade do Minho, Braga, pp.27-28.

Ribeiro, J. (2010). *Arquitectura romana em Bracara Augusta. Uma análise das técnicas edilícias*. Tese de Doutoramento (policopiada) Instituto de Ciências Sociais, Universidade do Minho, Braga, pp. 63-64.

## 3. Parte gráfica

### 3.1 Localização da canalização



**Figura 7** Localização da UE0034 na planta (UAUM).

### 3.2 Relação estratigráfica

	041	
	0025	
	034	
	R	

### 3.3 Os desenhos

Plano

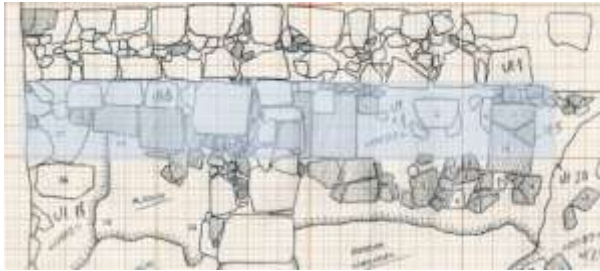

**Figura 8** Plano da UE0034 (UAUM)

Secção

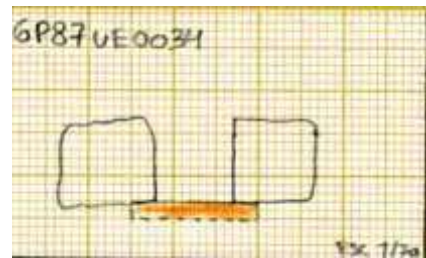

**Figura 9** Secção da UE0034

Croqui



**Figura 10** Croqui da canalização da UE0034

### 3.4 Fotografia



**Figura 11** Fotografia da UE0034 (MDDS)

## **1 Zona Arqueológica da casa Grande de Santo António das Travessas – Ex. Albergue Distrital**

### **1.1 Localização**

Atualmente, esta zona arqueológica está delimitada a oeste pela Rua Frei Caetano Brandão, a este pela Rua Santo António das Travessas e a sul pela Rua de S. Paulo. Na cidade romana estava inserida no primeiro quarteirão imediatamente a nordeste do *forum* romano.

### **1.2 Diretores de escavação e campanhas**

Os diretores de escavação das várias campanhas foram os seguintes: Doutor Francisco Sande Lemos, Dra. Alexandra Gaspar, Dr. José Manuel Freitas Leite, Dra. Rute Palmeirão Silva. Fizeram-se cinco campanhas, a primeira de julho a setembro de 1982, a segunda de fevereiro a dezembro de 1992, a terceira de março a junho de 1995, a quarta de janeiro a dezembro de 1996 e a quinta e última de janeiro a julho de 1997.

### **1.3 Identificação das estruturas**

Os trabalhos permitiram identificar vários vestígios arqueológicos, sendo de destacar os restos de uma *domus*, um eixo viário romano, alguns muros, várias infraestruturas urbanas relacionadas com a recolha das águas das chuvas, com o escoamento de água da habitação e com o escoamento da água acumulada nas *tabernae* (Lemos, 2000:21-22; Magalhães, 2010: 72-76).

### **1.4 Cronologias e fases**

No que concerne a cronologias e fases, foi possível especificar três fases. A primeira foi datada do período de Augusto/Tibério, onde se admitem as infraestruturas urbanas como a edificação da *cloaca*, na primeira metade do século I e a demarcação da *insula*, com os respetivos embasamentos dos pórticos. Da segunda fase da época de Flávio, correspondente ao último quartel do século I, foi possível identificar algumas partes de muros que corresponderão à construção de uma *domus* de peristilo. A terceira fase diz respeito à reorganização desta unidade habitacional no Baixo-Império, sendo balizada entre os finais do século III e os inícios do século IV. Existem ainda estruturas que podem corresponder à Antiguidade Tardia e mesmo à Alta e Baixa Idade Média.

## **2 Descrição da estrutura**

### **2.1 Identificação**

Alb92 UE583 (setor C2)

### **2.2 Tipo**

Canalização em forma de U.

### **2.3 Descrição**

Canalização em U, muito destruída, constituída por tijolo em forma de U. Conserva 0.78 m de extensão máxima e tem uma altura de 0.16 m.

### **2.4 Elementos constitutivos**

2.4.1 *Lastro*

2.4.2 *Paredes*

2.4.3 *Cobertura*

2.4.4 *Módulos*

Só se conservou um módulo inteiro, em forma de U, com cerca de 0.60 m de comprimento, 0.16 m de largura e 0.10 m de altura. Para além deste módulo há um pequeno fragmento de módulo com cerca de 0.18 m de comprimento, 0.16 m de largura e 0.10 m de altura. Assenta diretamente na UE 568, possível vala de fundação da *cloaca* (UE563).

### 2.5 Pendor

Devido à sua reduzida extensão não foi possível concluir o seu pendor.

### 2.6 Orientação

N/S.

### 2.7 Funcionalidade

Inconclusiva.

### 2.8 Contexto

Canalização situada junto ao pórtico oeste da habitação.

### 2.9 Cronologia

Datável entre os finais do século I e os finais do III.

### 2.10 Bibliografia

- Lemos, F.S. e Leite, J.F. (2000). Trabalhos Arqueológicos no logradouro da Casa Grande de Santo António das Travessas (ex- Albergue Distrital), *Fórum*, 27, Jan., Braga, pp. 15-38.
- Magalhães, F. E. P. (2010). *Arquitectura doméstica em Bracara Augusta*. Tese de Mestrado (policopiada), Instituto de Ciências Sociais, Universidade do Minho, Braga.
- Ribeiro, J. (2010). *Arquitectura romana em Bracara Augusta. Uma análise das técnicas edilícias*. Tese de Doutoramento (policopiada) Instituto de Ciências Sociais, Universidade do Minho, Braga.

## 3 Parte gráfica

### 3.1 Localização da canalização



### 3.2 Relação estratigráfica

	0515	
	0555	
	0583	
	0568	

**Figura 12** Localização da UE583 na planta geral (UAUM).



### 3.3 Os desenhos

Plano



**Figura 13** Plano da UE0583 (UAUM)

Secção

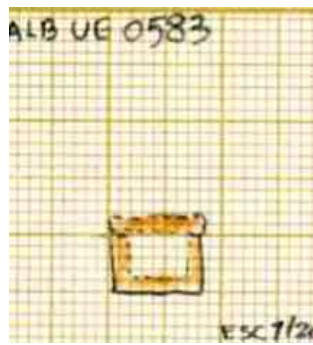

**Figura 14** Secção da UE0583.

Perfil

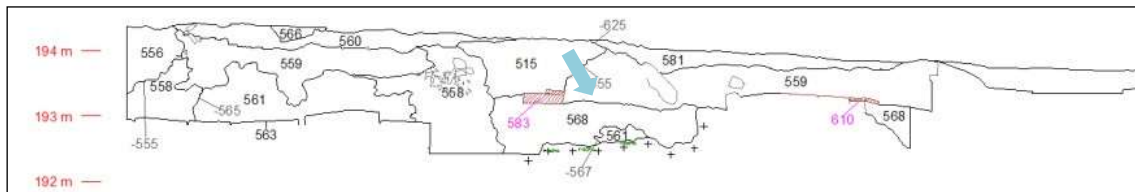

**Figura 15** UE0583 vista em corte (UAUM)

Croqui

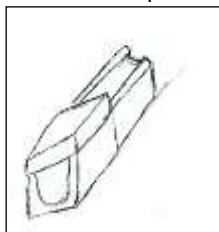

**Figura 16** Croqui da UE0583.

## **1 Zona Arqueológica da casa Grande de Santo António das Travessas – Ex. Albergue Distrital**

### **1.1 Localização**

Atualmente, esta zona arqueológica está delimitada a oeste pela Rua Frei Caetano Brandão, a este pela Rua Santo António das Travessas e a sul pela Rua de S. Paulo. Na cidade romana estava inserida no primeiro quarteirão imediatamente a nordeste do fórum romano.

### **1.2 Diretores de escavação e campanhas**

Os diretores de escavação das várias campanhas foram os seguintes Doutor Francisco Sande Lemos, Dra. Alexandra Gaspar, Dr. José Manuel Freitas Leite, Dra. Rute Palmeirão Silva. Fizeram-se cinco campanhas, a primeira de julho a setembro de 1982, a segunda de fevereiro a dezembro de 1992, a terceira de março a junho de 1995, a quarta de janeiro a dezembro de 1996 e a quinta e última de janeiro a julho de 1997.

### **1.3 Identificação das estruturas**

Os trabalhos identificaram vários vestígios arqueológicos, onde destacamos os restos de uma *domus*, um eixo viário romano, alguns muros, várias infraestruturas urbanas relacionadas com a recolha das águas das chuvas, com o escoamento de água da habitação e com o escoamento da água acumulada nas *tabernae* (Lemos, 2000:21-22; Magalhães, 2010: 72-76).

### **1.4 Cronologias e fases**

No que concerne a cronologias e fases, foi possível especificar três fases. A primeira foi datada do período de Augusto/Tibério, onde se admitem as infraestruturas urbanas como a edificação da *cloaca*, na primeira metade do século I e a demarcação da *insula*, com os respetivos embasamentos dos pórticos. Da segunda fase da época de Flávio, correspondente ao último quartel do século I, foi possível identificar algumas partes de muros que corresponderão à construção de uma *domus* de peristilo. A terceira fase diz respeito à reorganização desta unidade habitacional no Baixo-Império, sendo balizada entre os finais do século III e os inícios do século IV. Existem ainda estruturas que podem corresponder à Antiguidade Tardia e mesmo à Alta e Baixa Idade Média.

## **2 Descrição da estrutura**

### **2.1 Identificação**

Alb96 UE563 (B2,C2,D2,E2, F1 e F2, G1 e G2, H1, H2, I1, J1, L1, M1)

### **2.2 Tipo**

Canalização em caixa

### **2.3 Descrição**



Canalização em caixa, em bom estado de conservação, da qual foram identificados cerca de 35 m de extensão, com uma largura de 0.90 m, por uma altura de 1.50 m. Esta estrutura é uma grande cloaca (UE563) (Lemos e Leite, 2000:21), que abarcou os seguintes setores da zona arqueológica do Ex. Albergue Distrital B2; C2; D2; E2; F1; F2; G1; G2; H1; H2; I1; J1; L1; M1 e continuava para Norte para a rua Frei Caetano Brandão (RIBEIRO, 2010: 416).

## 2.4 Elementos constitutivos

### 2.4.1 Lastro

O lastro é feito em pedra granítica, de forma sub-retangular com um talhe algo irregular. O comprimento de cada elemento é variável chegando os maiores elementos a ter 0.60 m por 0.50 m de largura, os interstícios são preenchidos por pedras de pequena dimensão.

### 2.4.2 Paredes

As paredes são compostas por pedras tendencialmente retangulares com cerca de 0,60 m de comprimento, 0.40 m de largura e 0, 20 m de altura, sendo faceadas no lado interno. Nas áreas escavadas foi possível detetar 1,40 m de altura de parede. Dois elementos do alçado têm marcas que poderão identificar o pedreiro que as colocou ou a oficina de proveniência (Figura 19) (Ribeiro, 2010: 416). Uma primeira marca surge-nos assim  e a outra surge-nos representada ao contrário .

### 2.4.3 Cobertura

A cobertura é composta por lajes de granito que medem entre 1.70 m de comprimento por 1.00 m de largura, com 0.45 m de altura.

### 2.4.4 Módulos

## 2.5 Pendor

Na estrutura em questão podemos determinar um pendor de cerca de 1, 70 m entre o setor C2, a Sul e o setor M1, a Norte, que distam entre si pouco mais de 35 m de comprimento. As águas e os dejetos deveriam escorrer com rapidez, uma vez que durante a última campanha verificou-se que com fortes índices de precipitação as águas escoavam depressa (Lemos, 2000: 21).

## 2.6 Orientação

SE/NO

## 2.7 Funcionalidade

Cloaca.

## 2.8 Contexto

Infraestrutura de escoamento de água ao longo do cardo máximo. A funcionalidade desta *cloaca* está associada à drenagem de todo o tipo de resíduos provenientes das habitações e das chuvas.

## 2.9 Cronologia

Inícios do século I

## 2.10 Bibliografia

Lemos, F.S. e Leite, J.F. (2000). Trabalhos Arqueológicos no logradouro da Casa Grande de Santo António das Travessas (ex- Albergue Distrital), *Fórum*, 27, Jan., Braga, pp. 15-38.  
Magalhães, F. E. P. (2010). *Arquitectura doméstica em Bracara Augusta*. Tese de Mestrado (policopiada), Instituto de Ciências Sociais, Universidade do Minho, Braga.

Ribeiro, J. (2010). *Arquitectura romana em Bracara Augusta. Uma análise das técnicas edilícias.* Tese de Doutoramento (policopiada) Instituto de Ciências Sociais, Universidade do Minho, Braga.

### 3 Parte gráfica

#### 3.1 Localização da estrutura

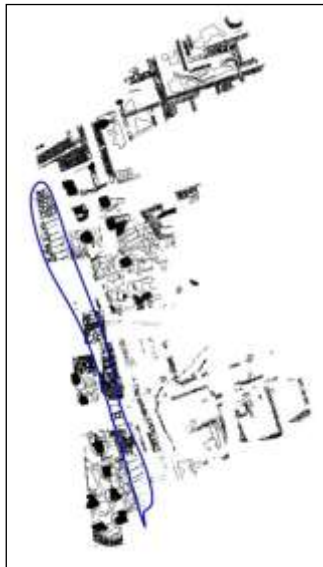

**Figura 17** Localização da UE0563 na planta (UE0563).

#### 3.2 Diagrama estratigráfico

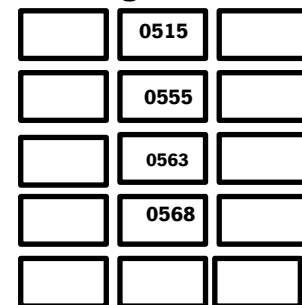

#### 3.3 Os desenhos

Plano



**Figura 18** Plano da UE0563 (UAUM)

Secção

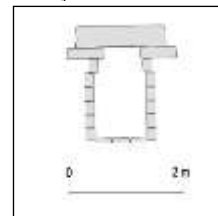

**Figura 19** Secção da UE0563

Alçado

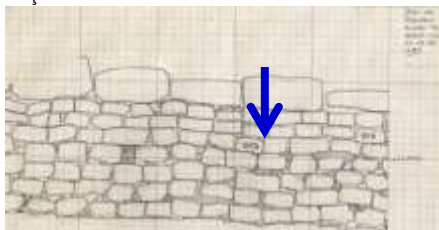

**Figura 20** Alçado da UE0563 (UAUM)

Croqui



**Figura 21** Croqui da UE0563

#### 3.4 Fotografia



**Figura 22** Fotografia da UE0563 (UAUM).

## **1 Zona Arqueológica da casa Grande de Santo António das Travessas – Ex. Albergue Distrital**

### **1.1 Localização**

Atualmente, esta zona arqueológica está delimitada a oeste pela Rua Frei Caetano Brandão, a este pela Rua Santo António das Travessas e a sul pela Rua de S. Paulo. Na cidade romana estava inserida no primeiro quarteirão imediatamente a nordeste do fórum romano.

### **1.2 Diretores de escavação e campanhas**

Os diretores de escavação das várias campanhas foram os seguintes Doutor Francisco Sande Lemos, Dra. Alexandra Gaspar, Dr. José Manuel Freitas Leite, Dra. Rute Palmeirão Silva. Fizeram-se cinco campanhas, a primeira de julho a setembro de 1982, a segunda de fevereiro a dezembro de 1992, a terceira de março a junho de 1995, a quarta de janeiro a dezembro de 1996 e a quinta e última de janeiro a julho de 1997.

### **1.3 Identificação das estruturas**

Os trabalhos identificaram vários vestígios arqueológicos, onde destacamos os restos de uma *domus*, um eixo viário romano, alguns muros, várias infraestruturas urbanas relacionadas com a recolha das águas das chuvas, com o escoamento de água da habitação e com o escoamento da água acumulada nas *tabernae* (Lemos, 2000:21-22; Magalhães, 2010: 72-76).

### **1.4 Cronologias e fases**

No que concerne a cronologias e fases, foi possível especificar três fases. A primeira foi datada do período de Augusto/Tibério, onde se admitem as infraestruturas urbanas como a edificação da *cloaca*, na primeira metade do século I e a demarcação da *insula*, com os respetivos embasamentos dos pórticos. Da segunda fase da época de Flávio, correspondente ao último quartel do século I, foi possível identificar algumas partes de muros que corresponderão à construção de uma *domus* de peristilo. A terceira fase diz respeito à reorganização desta unidade habitacional no Baixo-Império, sendo balizada entre os finais do século III e os inícios do século IV. Existem ainda estruturas que podem corresponder à Antiguidade Tardia e mesmo à Alta e Baixa Idade Média.

## **2 Descrição da estrutura**

### **2.1 Identificação**

Alb96 UE0611 (D2)

### **2.2 Tipo**

Canalização em forma de U.

### **2.3 Descrição**

Canalização em forma de U, muito fragmentada, constituída por três partes. A primeira mede cerca de 0,60 m, a segunda 0.70 m, esta com apenas dois elementos e por fim uma terceira parte que contempla dois fragmentos que medem 0.60 m. Estrutura composta por três elementos.

### **2.4 Elementos constitutivos**

*2.4.1 Lastro*

*2.4.2 Paredes*

#### *2.4.3 Cobertura*

A cobertura é fabricada com elementos retangulares de material laterício, com um comprimento de 0,60 m, uma largura de 0.18 m e com uma espessura de 0.04 m.

#### *2.4.4 Módulos*

Conservaram-se três módulos em forma de U. O melhor conservado tem 0.60 m de comprimento, uma largura de 0.20 m e uma altura de 0.12 m. A cobrir os módulos existiam tampas em tijoleira, que já foram descritas em 2.4.3.

### **2.5 Pendor**

Esta canalização apresenta uma ligeira inclinação no sentido sudeste/ noroeste, no entanto pode ser demasiado ambicioso tentar avaliar o seu pendor, uma vez que esta estrutura apenas conservou três partes que não apresentam cotas esclarecedoras em relação ao seu desnível.

### **2.6 Orientação**

SE/NO.

### **2.7 Funcionalidade**

Provavelmente destinava-se ao abastecimento de água à habitação.

### **2.8 Contexto**

A canalização está localizada no cardo máximo, junto do pórtico oeste da habitação. Deverá, provavelmente, corresponder à primeira ou segunda fase construtiva da habitação.

### **2.9 Cronologia**

Situa-se entre o século I e o século II.

### **2.10 Bibliografia**

- Lemos, F.S. e Leite, J.F. (2000). Trabalhos Arqueológicos no logradouro da Casa Grande de Santo António das Travessas (ex- Albergue Distrital), *Fórum*, 27, Jan., Braga, pp. 15-38.
- Magalhães, F. E. P. (2010). *Arquitectura doméstica em Bracara Augusta*. Tese de Mestrado (policopiada), Instituto de Ciências Sociais, Universidade do Minho, Braga, pp 67-78.
- Ribeiro, J. (2010). *Arquitectura romana em Bracara Augusta. Uma análise das técnicas edilícias*. Tese de Doutoramento (policopiada) Instituto de Ciências Sociais, Universidade do Minho, Braga, pp. 161-162

### 3 Parte gráfica

#### 3.1 Localização da canalização



**Figura 23** Localização da UE0611 (UAUM)

#### 3.2 Diagrama estratigráfico

	515	
	611	
	653	

#### 3.3 Os desenhos

Plano

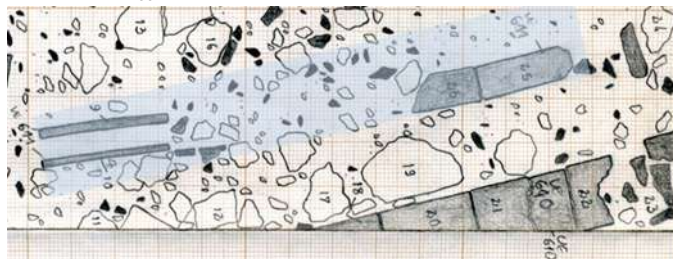

**Figura 24** Plano da canalização UE0611 (UAUM).

Secção

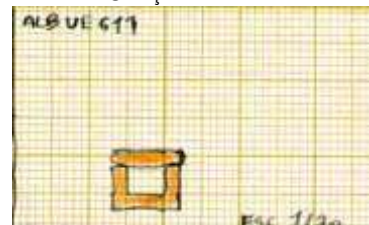

**Figura 25** Secção da UE0611 (UAUM)

Perfil

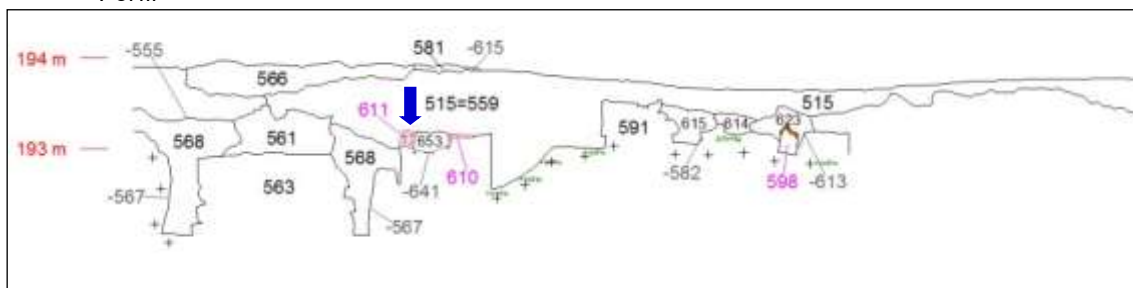

**Figura 26** Perfil da UE0611 (UAUM)

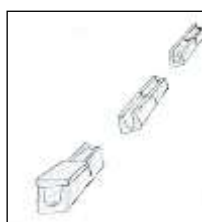

Croqui

**Figura 27** Croqui da UE0611 (UAUM).

## **1 Zona Arqueológica da casa Grande de Santo António das Travessas – Ex. Albergue Distrital**

### **1.1 Localização**

Atualmente, esta zona arqueológica está delimitada a oeste pela Rua Frei Caetano Brandão, a este pela Rua Santo António das Travessas e a sul pela Rua de S. Paulo. Na cidade romana estava inserida no primeiro quarteirão imediatamente a nordeste do fórum romano.

### **1.2 Diretores de escavação e campanhas**

Os diretores de escavação das várias campanhas foram os seguintes Doutor Francisco Sande Lemos, Dra. Alexandra Gaspar, Dr. José Manuel Freitas Leite, Dra. Rute Palmeirão Silva. Fizeram-se cinco campanhas, a primeira de julho a setembro de 1982, a segunda de fevereiro a dezembro de 1992, a terceira de março a junho de 1995, a quarta de janeiro a dezembro de 1996 e a quinta e última de janeiro a julho de 1997.

### **1.3 Identificação das estruturas**

Os trabalhos identificaram vários vestígios arqueológicos, onde destacamos os restos de uma *domus*, um eixo viário romano, alguns muros, várias infraestruturas urbanas relacionadas com a recolha das águas das chuvas, com o escoamento de água da habitação e com o escoamento da água acumulada nas *tabernae* (Lemos, 2000:21-22; Magalhães, 2010: 72-76).

### **1.4 Cronologias e fases**

No que concerne a cronologias e fases, foi possível especificar três fases. A primeira foi datada do período de Augusto/Tibério, onde se admitem as infraestruturas urbanas como a edificação da *cloaca*, na primeira metade do século I e a demarcação da *insula*, com os respetivos embasamentos dos pórticos. Da segunda fase da época de Flávio, correspondente ao último quartel do século I, foi possível identificar algumas partes de muros que corresponderão à construção de uma *domus* de peristilo. A terceira fase diz respeito à reorganização desta unidade habitacional no Baixo-Império, sendo balizada entre os finais do século III e os inícios do século IV. Existem ainda estruturas que podem corresponder à Antiguidade Tardia e mesmo à Alta e Baixa Idade Média.

## **2 Descrição da estrutura**

### **2.1 Identificação**

Alb96 UE0610 (D2 e D3)

### **2.2 Tipo**

Canalização em caixa

### **2.3 Descrição**

Canalização em caixa, bastante destruída, tendo-se conservado apenas elementos do lastro e alguns elementos da parede. Apresenta um comprimento total conservado de 3.30 m, 0.80 m de largura e uma altura que não ultrapassa a cota do próprio lastro.

### **2.4 Elementos constitutivos**

#### *2.4.1 Lastro*

O lastro que se conservou da canalização tem pouco mais de 3 m de extensão e é executado com elementos de material laterício de tipo *lydion*, com 0,30 m de largura e 0,45 m de comprimento, por cerca de 0.06 m de espessura



#### 2.4.2 Paredes

As paredes são compostas por pedras graníticas retangulares, justapostas ao próprio lastro e são faceadas no lado interno, cujo comprimento e largura varia entre os 0.40 m x 0.30 m e os 0.30 m x 0.20 m respetivamente. As paredes conservadas não ultrapassam a cota do lastro.

#### 2.4.3 Cobertura

A cobertura não se preservou, no entanto conjetura-se que esta fosse em pedra. Pois esta estrutura tem paredes com uns alicerces razoáveis e uma distância superior a 0.30 m entre a parede este e oeste. Podendo admitir uma cobertura com pedras superiores a 0.50 m, o que leva a supor que esta cobertura foi mais tarde saqueada, pois pedras deste tipo eram procuradas para serem reutilizadas em outro tipo de construções. Outra hipótese, embora menos provável, seria uma cobertura com tijolo tipo *bipedale*, com medidas de 0.60 m x 0.60 m.

#### 2.4.4 Módulos

### 2.5 Pendor

A canalização corre paralelamente à *cloaca*. Em pouco mais de 3 m de extensão o seu desnível é de cerca 0.15 m.

### 2.6 Orientação

SE/NO.

### 2.7 Funcionalidade

Drenagem (?).

### 2.8 Contexto

Relaciona-se com a primeira fase da construção da habitação.

### 2.9 Cronologia

Século I

### 2.10 Bibliografia

- Lemos, F.S. e Leite, J.F. (2000). Trabalhos Arqueológicos no logradouro da Casa Grande de Santo António das Travessas (ex- Albergue Distrital), *Fórum*, 27, Jan., Braga, pp. 15-38.
- Magalhães, F. E. P. (2010). *Arquitectura doméstica em Bracara Augusta*. Tese de Mestrado (policopiada), Instituto de Ciências Sociais, Universidade do Minho, Braga, pp 67-78.
- Ribeiro, J. (2010). *Arquitectura romana em Bracara Augusta. Uma análise das técnicas edilícias*. Tese de Doutoramento (policopiada) Instituto de Ciências Sociais, Universidade do Minho, Braga, pp. 161-162, 423

### 3 Parte gráfica

#### 3.1 Localização da canalização

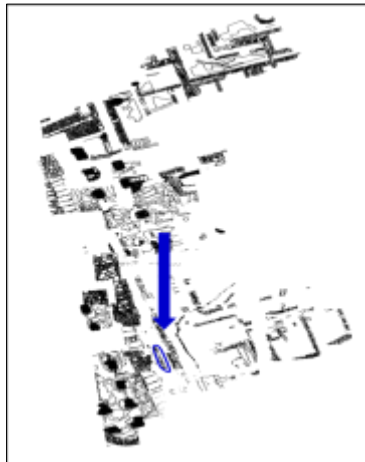

#### 3.2 Diagrama estratigráfico

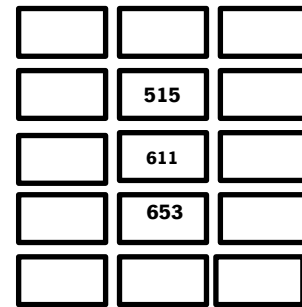

**Figura 28** Localização da UE0610 (UAUM).

#### 3.3 Os desenhos

Plano

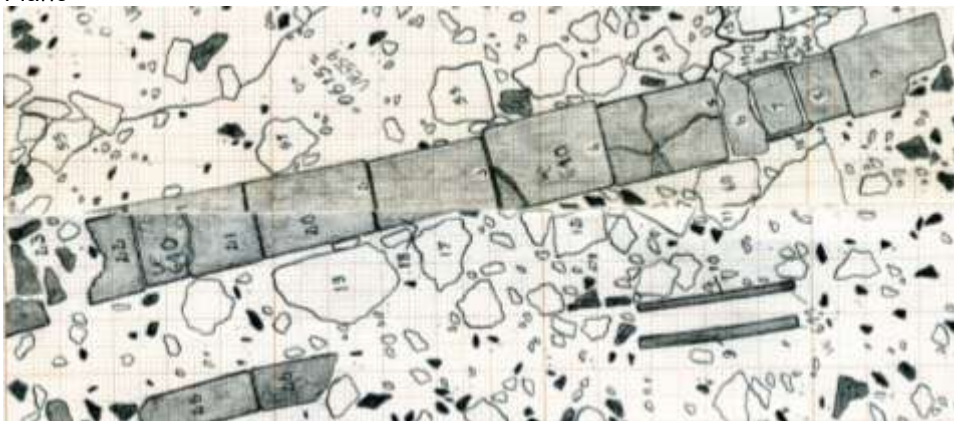

**Figura 29** Plano da UE0610 (UAUM)

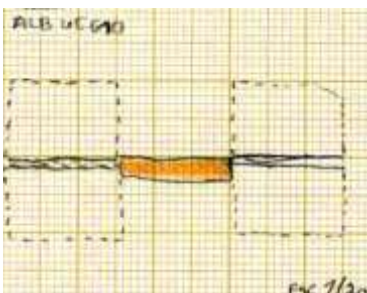

**Figura 30** Secção da UE0610 (UAUM)

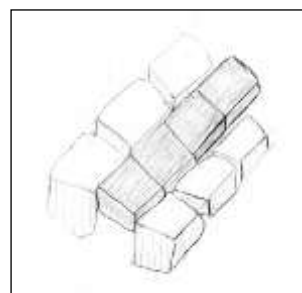

**Figura 31** Croqui da canalização UE0610

Perfil

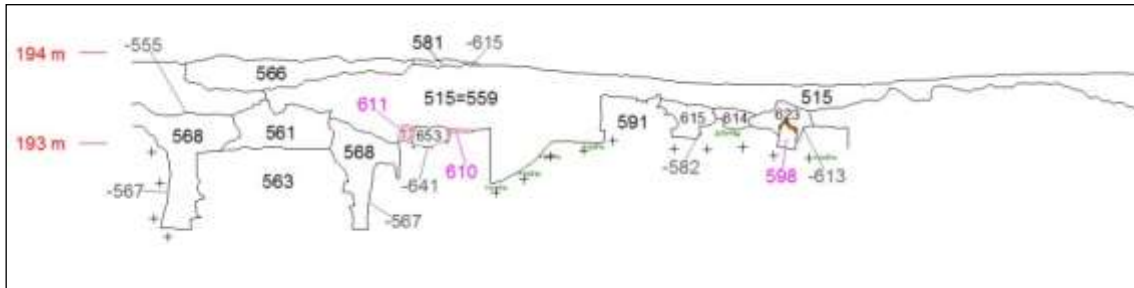

**Figura 32** Perfil norte da UE0610 (UAUM)

### 3.4 Fotografia



**Figura 33** Fotografia da da UE0610 (à esquerda) (MDDS).

## **1 Zona Arqueológica da casa Grande de Santo António das Travessas – Ex. Albergue Distrital**

### **1.1 Localização**

Atualmente, esta zona arqueológica está delimitada a oeste pela Rua Frei Caetano Brandão, a este pela Rua Santo António das Travessas e a sul pela Rua de S. Paulo. Na cidade romana estava inserida no primeiro quarteirão imediatamente a nordeste do fórum romano.

### **1.2 Diretores de escavação e campanhas**

Os diretores de escavação das várias campanhas foram os seguintes Doutor Francisco Sande Lemos, Dra. Alexandra Gaspar, Dr. José Manuel Freitas Leite, Dra. Rute Palmeirão Silva. Fizeram-se cinco campanhas, a primeira de julho a setembro de 1982, a segunda de fevereiro a dezembro de 1992, a terceira de março a junho de 1995, a quarta de janeiro a dezembro de 1996 e a quinta e última de janeiro a julho de 1997.

### **1.3 Identificação das estruturas**

Os trabalhos identificaram vários vestígios arqueológicos, onde destacamos os restos de uma *domus*, um eixo viário romano, alguns muros, várias infraestruturas urbanas relacionadas com a recolha das águas das chuvas, com o escoamento de água da habitação e com o escoamento da água acumulada nas *tabernae* (Lemos, 2000:21-22; Magalhães, 2010: 72-76).

### **1.4 Cronologias e fases**

No que concerne a cronologias e fases, foi possível especificar três fases. A primeira foi datada do período de Augusto/Tibério, onde se admitem as infraestruturas urbanas como a edificação da *cloaca*, na primeira metade do século I e a demarcação da *insula*, com os respetivos embasamentos dos pórticos. Da segunda fase da época de Flávio, correspondente ao último quartel do século I, foi possível identificar algumas partes de muros que corresponderão à construção de uma *domus* de peristilo. A terceira fase diz respeito à reorganização desta unidade habitacional no Baixo-Império, sendo balizada entre os finais do século III e os inícios do século IV. Existem ainda estruturas que podem corresponder à Antiguidade Tardia e mesmo à Alta e Baixa Idade Média.

## **2 Descrição da estrutura**

### **2.1 Identificação**

Alb95 UE590; Alb UE612 (C3; D3)

### **2.2 Tipo**

Canalização em caixa

### **2.3 Descrição**

Canalização em caixa, com um comprimento conservado de cerca de 3,60 m, com uma altura desconhecida

### **2.4 Elementos constitutivos**

#### *2.4.1 Lastro*

Apresenta aproximadamente 3.60 m de comprimento. O material usado na sua construção foi o tijolo tipo *lydion*, cujas dimensões andam por volta dos 0.45 m de comprimento, 0.30 m de largura e 0.06 m de espessura. O lastro oferece uma largura de 0.40 m estando adossado às paredes do pórtico (UE591) e ao muro correspondente à UE612.

#### 2.4.2 Paredes

As paredes são realizadas em alvenaria regular, formadas por fiadas mais ou menos regulares de elementos graníticos. O muro conservado a este para além de fazer parte do pórtico da *domus*, também serviu de parede da canalização. Por sua vez, a parede oeste da canalização funcionava como muro de suporte da estrutura de drenagem da água que jorrava dos telhados. Os elementos do muro nascente têm um comprimento de 0.50 m por 0.30 m de largura, não sendo possível determinar a altura. Os elementos do muro oeste são mais variados e vão desde os 0.50 m de comprimento e 0.30 m de largura.

#### 2.4.3 Cobertura

Sobre a cobertura pouco podemos avançar, uma vez que a mesma não se preservou. No entanto, é possível que fosse em pedra com uma largura superior a 0.50 m, já que a largura do lastro é de 0.40 m.

#### 2.4.4 Módulos

### 2.5 Pendor

No que toca ao pendor é possível aferir que na extensão conservada existe um pendor de 0.17 m, o que sugere que esta canalização estivesse relacionada com a drenagem de água de algum telhado.

### 2.6 Orientação

SE/NO.

### 2.7 Funcionalidade

Drenagem (?).

### 2.8 Contexto

A canalização está relacionada com a primeira ou com a segunda fase do núcleo habitacional, sendo possível que assegurasse a drenagem de água proveniente do telhado do pórtico.

### 2.9 Cronologia

Século I ou século II

### 2.10 Bibliografia

- Lemos, F.S. e Leite, J.F. (2000). Trabalhos Arqueológicos no logradouro da Casa Grande de Santo António das Travessas (ex- Albergue Distrital), *Fórum*, 27, Jan., Braga, pp. 15-38.
- Magalhães, F. E. P. (2010). *Arquitectura doméstica em Bracara Augusta*. Tese de Mestrado (policopiada), Instituto de Ciências Sociais, Universidade do Minho, Braga.
- Ribeiro, J. (2010). *Arquitectura romana em Bracara Augusta. Uma análise das técnicas edilícias*. Tese de Doutoramento (policopiada) Instituto de Ciências Sociais, Universidade do Minho, Braga.

### 3 Parte gráfica

#### 3.1 Localização da canalização



#### 3.2 Diagrama estratigráfico

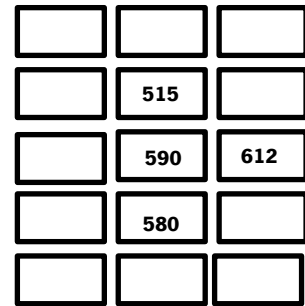

**Figura 34** Localização da UE590 (UAUM).

#### 3.3 Desenhos

Plano



Secção

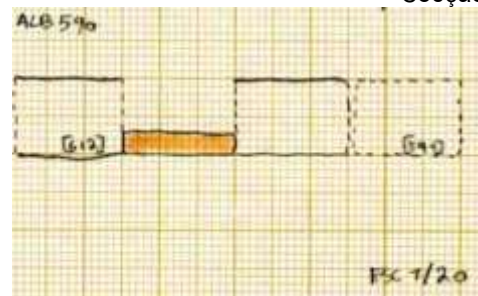

**Figura 35** Secção da UE590 (MDDS)

**Figura 36** Plano geral da canalização UE590 (UAUM).

Perfil

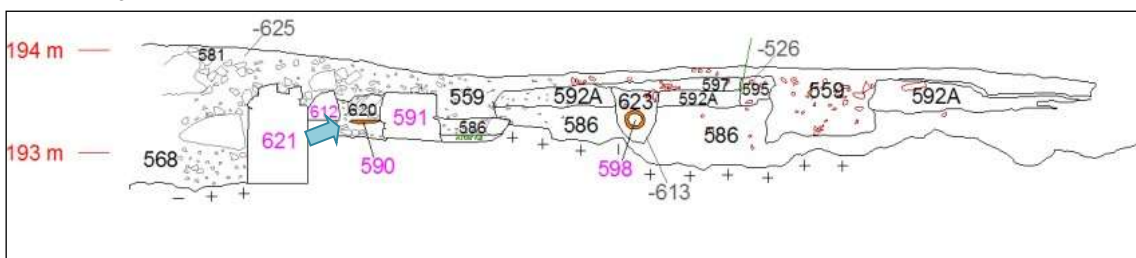

**Figura 37** Perfil da canalização UE590 (UAUM).

Croqui

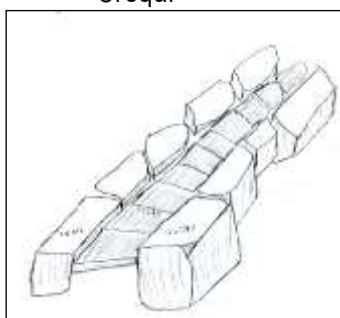

**Figura 38** Croqui da UE590 (MDDS).

#### 3.4 Fotografia



**Figura g39** Fotografia da UE590 (MDDS)

## **1 Zona Arqueológica da casa Grande de Santo António das Travessas – Ex. Albergue Distrital**

### **1.1 Localização**

Atualmente, esta zona arqueológica está delimitada a oeste pela Rua Frei Caetano Brandão, a este pela Rua Santo António das Travessas e a sul pela Rua de S. Paulo. Na cidade romana estava inserida no primeiro quarteirão imediatamente a nordeste do fórum romano.

### **1.2 Diretores de escavação e campanhas**

Os diretores de escavação das várias campanhas foram os seguintes Doutor Francisco Sande Lemos, Dra. Alexandra Gaspar, Dr. José Manuel Freitas Leite, Dra. Rute Palmeirão Silva. Fizeram-se cinco campanhas, a primeira de julho a setembro de 1982, a segunda de fevereiro a dezembro de 1992, a terceira de março a junho de 1995, a quarta de janeiro a dezembro de 1996 e a quinta e última de janeiro a julho de 1997.

### **1.3 Identificação das estruturas**

Os trabalhos identificaram vários vestígios arqueológicos, onde destacamos os restos de uma *domus*, um eixo viário romano, alguns muros, várias infraestruturas urbanas relacionadas com a recolha das águas das chuvas, com o escoamento de água da habitação e com o escoamento da água acumulada nas *tabernae* (Lemos, 2000:21-22; Magalhães, 2010: 72-76).

### **1.4 Cronologias e fases**

No que concerne a cronologias e fases, foi possível especificar três fases. A primeira foi datada do período de Augusto/Tibério, onde se admitem as infraestruturas urbanas como a edificação da *cloaca*, na primeira metade do século I e a demarcação da *insula*, com os respetivos embasamentos dos pórticos. Da segunda fase da época de Flávio, correspondente ao último quartel do século I, foi possível identificar algumas partes de muros que corresponderão à construção de uma *domus* de peristilo. A terceira fase diz respeito à reorganização desta unidade habitacional no Baixo-Império, sendo balizada entre os finais do século III e os inícios do século IV. Existem ainda estruturas que podem corresponder à Antiguidade Tardia e mesmo à Alta e Baixa Idade Média.

## **2 Descrição da estrutura**

### **2.1 Identificação**

Alb96 UE0838 (G1)

### **2.2 Tipo**

Canalização em forma de U.

### **2.3 Descrição**

Canalização em forma de U, cujo comprimento preservado tem pouco mais de 1 m de comprimento e é composto por três elementos em tijoleira bastante fragmentados. A altura preservada é cerca de 0.09 m.

### **2.4 Elementos constitutivos**

*2.4.1 Lastro*

*2.4.2 Paredes*

*2.4.3 Cobertura*

Cobertura não conservada.

#### 2.4.4 Módulos

Só se conservaram três elementos e dois deles têm a base muito fragmentada. Não podemos saber o real comprimento dos módulos porque nenhum deles chegou até nós, contudo o maior tem pouco mais de 0.30 m e a largura é de cerca de 0.10 m. Em relação às paredes, também, não é possível saber o seu comprimento porque não chegou até nós nenhuma peça inteira. Sabemos que a espessura das paredes é de cerca de 0.06 m e a altura média de 0.09 m.

#### 2.5 Pendor

Não é possível saber o seu pendor, pois encontra-se muito fragmentada e o seu comprimento não é suficiente para tirar qualquer tipo de conclusão.

#### 2.6 Orientação

SE/NO.

#### 2.7 Funcionalidade

Drenagem.

#### 2.8 Contexto

A canalização estaria, provavelmente, relacionada com a *cloaca*.

#### 2.9 Cronologia

Entre o século I e o IV.

#### 2.10 Bibliografia

- Lemos, F.S. e Leite, J.F. (2000). Trabalhos Arqueológicos no logradouro da Casa Grande de Santo António das Travessas (ex- Albergue Distrital), *Fórum*, 27, Jan., Braga, pp. 15-38.
- Magalhães, F. E. P. (2010). *Arquitectura doméstica em Bracara Augusta*. Tese de Mestrado (policopiada), Instituto de Ciências Sociais, Universidade do Minho, Braga.
- Ribeiro, J. (2010). *Arquitectura romana em Bracara Augusta. Uma análise das técnicas edilícias*. Tese de Doutoramento (policopiada) Instituto de Ciências Sociais, Universidade do Minho, Braga.



### 3 Parte gráfica

#### 3.1 Localização da canalização



#### 3.2 Diagrama estratigráfico

	515	
	838	

**Figura 40** Localização da UE0838 na planta (UAUM).

#### 3.3 Os desenhos

Plano

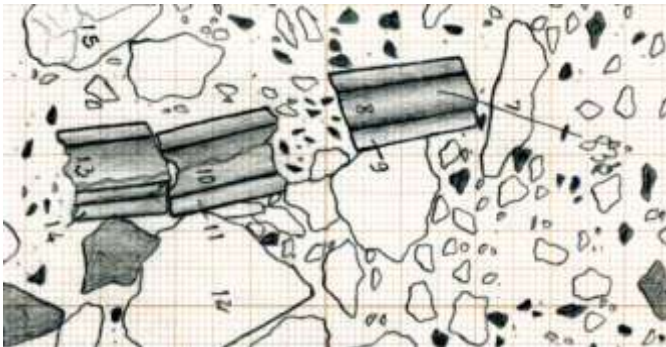

**Figura 41** Plano da canalização UE0838 (UAUM).

Secção

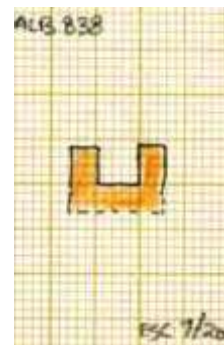

**Figura 42** Secção da UE0838

Croqui

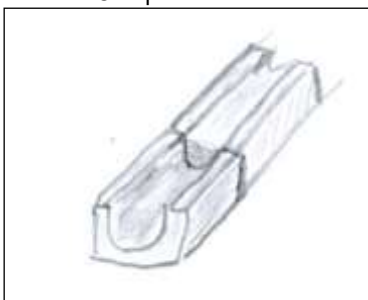

**Figura 43** Croqui da canalização UE0838 (UAUM).

#### 3.4 Fotografia



**Figura 44** Fotografia da canalização UE0838 (UAUM)

## **1 Zona Arqueológica da casa Grande de Santo António das Travessas – Ex. Albergue Distrital**

### **1.1 Localização**

Atualmente, esta zona arqueológica está delimitada a oeste pela Rua Frei Caetano Brandão, a este pela Rua Santo António das Travessas e a sul pela Rua de S. Paulo. Na cidade romana estava inserida no primeiro quarteirão imediatamente a nordeste do fórum romano.

### **1.2 Diretores de escavação e campanhas**

Os diretores de escavação das várias campanhas foram os seguintes Doutor Francisco Sande Lemos, Dra. Alexandra Gaspar, Dr. José Manuel Freitas Leite, Dra. Rute Palmeirão Silva. Fizeram-se cinco campanhas, a primeira de julho a setembro de 1982, a segunda de fevereiro a dezembro de 1992, a terceira de março a junho de 1995, a quarta de janeiro a dezembro de 1996 e a quinta e última de janeiro a julho de 1997.

### **1.3 Identificação das estruturas**

Os trabalhos identificaram vários vestígios arqueológicos, onde destacamos os restos de uma *domus*, um eixo viário romano, alguns muros, várias infraestruturas urbanas relacionadas com a recolha das águas das chuvas, com o escoamento de água da habitação e com o escoamento da água acumulada nas *tabernae* (Lemos, 2000:21-22; Magalhães, 2010: 72-76).

### **1.4 Cronologias e fases**

No que concerne a cronologias e fases, foi possível especificar três fases. A primeira foi datada do período de Augusto/Tibério, onde se admitem as infraestruturas urbanas como a edificação da *cloaca*, na primeira metade do século I e a demarcação da *insula*, com os respetivos embasamentos dos pórticos. Da segunda fase da época de Flávio, correspondente ao último quartel do século I, foi possível identificar algumas partes de muros que corresponderão à construção de uma *domus* de peristilo. A terceira fase diz respeito à reorganização desta unidade habitacional no Baixo-Império, sendo balizada entre os finais do século III e os inícios do século IV. Existem ainda estruturas que podem corresponder à Antiguidade Tardia e mesmo à Alta e Baixa Idade Média.

## **2 Descrição da estrutura**

### **2.1 Identificação**

Alb96 UE0598 e UE0658 (C4;D4;D3;E3)

### **2.2 Tipo**

Canalização em tubo.

### **2.3 Descrição**

Canalização feita com uma sucessão de tubos / canos cerâmicos embutidos, bem protegida, com uma extensão conservada de 11,60 m e um diâmetro de 0.08 m.

### **2.4 Elementos constitutivos**

*2.4.1 Lastro*

*2.4.2 Paredes*

*2.4.3 Cobertura*

#### 2.4.4 Módulos

É uma canalização composta por diversos módulos de secção circular, com duas extremidades diferenciadas para que se possa realizar o seu encaixe. Cada módulo tem cerca de 0.70 m de comprimento, por 0.18 m de diâmetro.

#### 2.5 Pendor

A água pende no sentido sudeste/ noroeste, em pouco mais de 10 m descaí 0.50 m.

#### 2.6 Orientação

SE/NO.

#### 2.7 Funcionalidade

Abastecimento.

#### 2.8 Contexto

A canalização devia servir para o abastecimento de água à *domus* continuando para noroeste, onde devia abastecer algum ou alguns compartimentos, é possível que esta estrutura seja contemporânea da primeira fase do edificado (Ribeiro, 2010: 414).

#### 2.9 Cronologia

Séculos I/II

#### 2.10 Bibliografia

- Lemos, F.S. e Leite, J.F. (2000). Trabalhos Arqueológicos no logradouro da Casa Grande de Santo António das Travessas (ex- Albergue Distrital), *Fórum*, 27, Jan., Braga, pp. 15-38.
- Magalhães, F. E. P. (2010). *Arquitectura doméstica em Bracara Augusta*. Tese de Mestrado (policopiada), Instituto de Ciências Sociais, Universidade do Minho, Braga.
- Ribeiro, J. (2010). *Arquitectura romana em Bracara Augusta. Uma análise das técnicas edilícias*. Tese de Doutoramento (policopiada) Instituto de Ciências Sociais, Universidade do Minho, Braga.

### 3 Parte gráfica

#### 3.1 Localização



#### 3.2 Diagrama estratigráfico

	623	
	598	658
	613	

**Figura 45** Localização da UE0598/UE658 na planta (UAUM).

### 3.3 Os desenhos

Plano

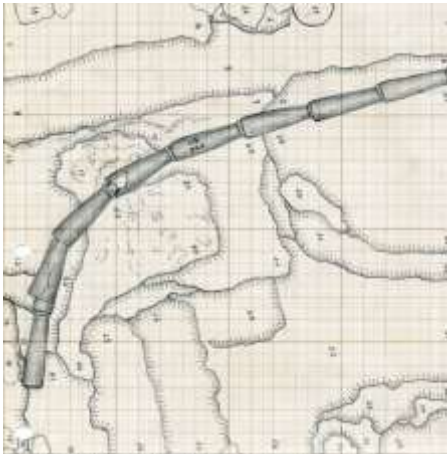

**Figura 46** Desenho da canalização (UAUM).

Secção

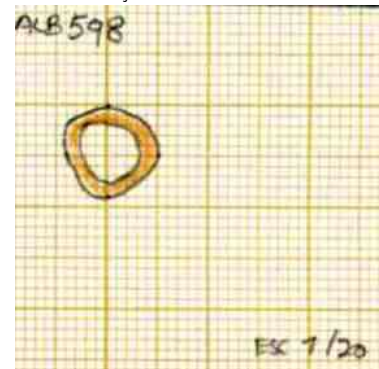

**Figura 47** Secção da canalização

Perfil

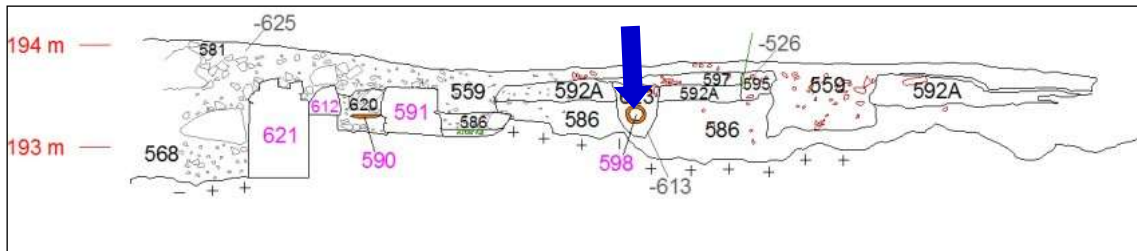

**Figura 48** Perfil sul da canalização UE0598 (UAUM).

Croqui

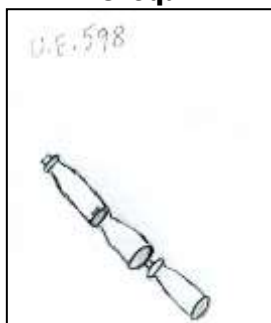

**Figura 49** Croqui da canalização UE0598 (UAUM).

### 3.4 Fotografia



**Figura 50** Fotografia da canalização UE0598 (MDDS).

## **1 Zona Arqueológica da casa Grande de Santo António das Travessas – Ex. Albergue Distrital**

### **1.1 Localização**

Atualmente, esta zona arqueológica está delimitada a oeste pela Rua Frei Caetano Brandão, a este pela Rua Santo António das Travessas e a sul pela Rua de S. Paulo. Na cidade romana estava inserida no primeiro quarteirão imediatamente a nordeste do fórum romano.

### **1.2 Diretores de escavação e campanhas**

Os diretores de escavação das várias campanhas foram os seguintes Doutor Francisco Sande Lemos, Dra. Alexandra Gaspar, Dr. José Manuel Freitas Leite, Dra. Rute Palmeirão Silva. Fizeram-se cinco campanhas, a primeira de julho a setembro de 1982, a segunda de fevereiro a dezembro de 1992, a terceira de março a junho de 1995, a quarta de janeiro a dezembro de 1996 e a quinta e última de janeiro a julho de 1997.

### **1.3 Identificação das estruturas**

Os trabalhos identificaram vários vestígios arqueológicos, onde destacamos os restos de uma *domus*, um eixo viário romano, alguns muros, várias infraestruturas urbanas relacionadas com a recolha das águas das chuvas, com o escoamento de água da habitação e com o escoamento da água acumulada nas *tabernae* (Lemos, 2000:21-22; Magalhães, 2010: 72-76).

### **1.4 Cronologias e fases**

No que concerne a cronologias e fases, foi possível especificar três fases. A primeira foi datada do período de Augusto/Tibério, onde se admitem as infraestruturas urbanas como a edificação da *cloaca*, na primeira metade do século I e a demarcação da *insula*, com os respetivos embasamentos dos pórticos. Da segunda fase da época de Flávio, correspondente ao último quartel do século I, foi possível identificar algumas partes de muros que corresponderão à construção de uma *domus* de peristilo. A terceira fase diz respeito à reorganização desta unidade habitacional no Baixo-Império, sendo balizada entre os finais do século III e os inícios do século IV. Existem ainda estruturas que podem corresponder à Antiguidade Tardia e mesmo à Alta e Baixa Idade Média.

## **2. Descrição da estrutura**

### **2.1 Identificação**

Alb96 UE0659 (E3; G3)

### **2.2 Tipo**

Canalização em forma de U.

### **2.3 Descrição**

Canalização em forma de U, muito fragmentada, da qual perdurou apenas o lastro e as paredes. Ostenta uma extensão máxima de 1.40 m de comprimento, com uma altura desconhecida

### **2.4 Elementos constitutivos**

*2.4.1 Lastro*

*2.4.2 Paredes*

*2.4.3 Cobertura*

A cobertura não se conservou.

#### 2.4.4 Módulos

Não podemos afirmar com toda a clareza o comprimento de cada elemento, porque os mesmos estão muito mal preservados, a sua largura é de pouco mais de 0.20 m e a espessura é de 0.06 m.

#### 2.5 Pendor

Não é possível saber o seu pendor.

#### 2.6 Orientação

SE/NO.

#### 2.7 Funcionalidade

Inconclusiva.

#### 2.8 Contexto

A canalização relaciona-se com a última remodelação da área, que se verificou por volta do século IV ou data posterior.

#### 2.9 Cronologia

Finais do Baixo-império ou medieval.

#### 2.10 Bibliografia

- Lemos, F.S. e Leite, J.F. (2000). Trabalhos Arqueológicos no logradouro da Casa Grande de Santo António das Travessas (ex- Albergue Distrital), *Fórum*, 27, Jan., Braga, pp. 15-38.
- Magalhães, F. E. P. (2010). *Arquitectura doméstica em Bracara Augusta*. Tese de Mestrado (policopiada), Instituto de Ciências Sociais, Universidade do Minho, Braga.
- Ribeiro, J. (2010). *Arquitectura romana em Bracara Augusta. Uma análise das técnicas edilícias*. Tese de Doutoramento (policopiada) Instituto de Ciências Sociais, Universidade do Minho, Braga.

### 3 Parte gráfica

#### 3.1 Localização da canalização

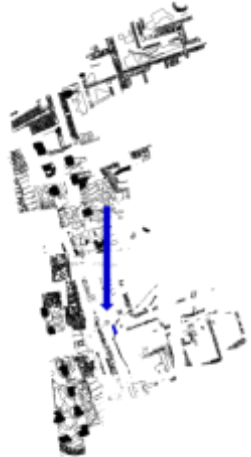

#### 3.2 Diagrama estratigráfico

	595	
	659	
	679	694

**Figura 51** Localização da UE0659 na planta (UAUM).

### 3.3 Os desenhos

Plano



**Figura 52** Plano da canalização (UAUM)

Secção

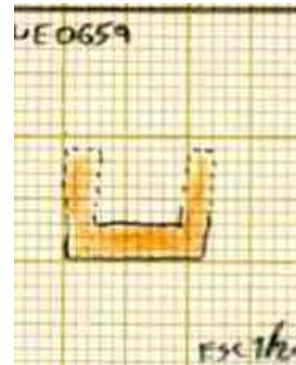

**Figura 53** Secção da canalização.

Perfil

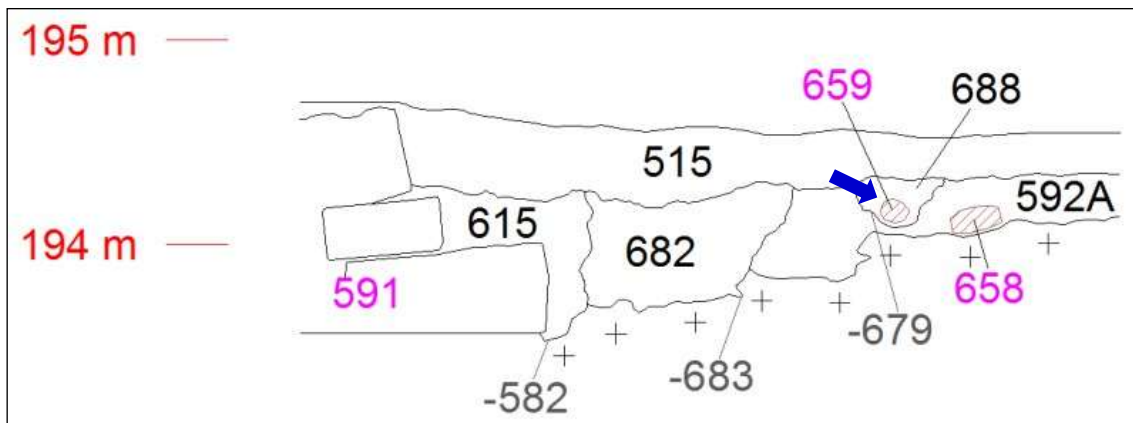

**Figura 54** Perfil norte do setor E3, com a canalização UE0659 (UAUM)

Croqui

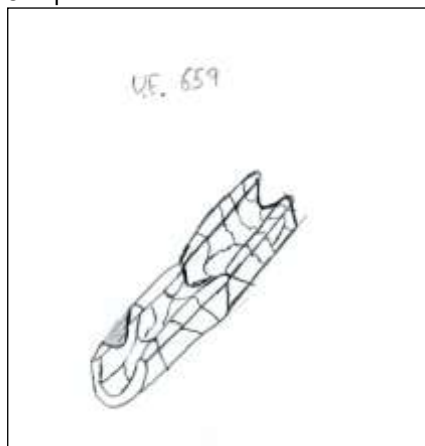

**Figura 55** Croqui da canalização UE0659.

### 3.4 Fotografia



**Figura 56** Fotografia da UE0659 (MDDS).

## **1 Zona Arqueológica da casa Grande de Santo António das Travessas – Ex. Albergue Distrital**

### **1.1 Localização**

Atualmente, esta zona arqueológica está delimitada a oeste pela Rua Frei Caetano Brandão, a este pela Rua Santo António das Travessas e a sul pela Rua de S. Paulo. Na cidade romana estava inserida no primeiro quarteirão imediatamente a nordeste do fórum romano.

### **1.2 Diretores de escavação e campanhas**

Os diretores de escavação das várias campanhas foram os seguintes Doutor Francisco Sande Lemos, Dra. Alexandra Gaspar, Dr. José Manuel Freitas Leite, Dra. Rute Palmeirão Silva. Fizeram-se cinco campanhas, a primeira de julho a setembro de 1982, a segunda de fevereiro a dezembro de 1992, a terceira de março a junho de 1995, a quarta de janeiro a dezembro de 1996 e a quinta e última de janeiro a julho de 1997.

### **1.3 Identificação das estruturas**

Os trabalhos identificaram vários vestígios arqueológicos, onde destacamos os restos de uma *domus*, um eixo viário romano, alguns muros, várias infraestruturas urbanas relacionadas com a recolha das águas das chuvas, com o escoamento de água da habitação e com o escoamento da água acumulada nas *tabernae* (Lemos, 2000:21-22; Magalhães, 2010: 72-76).

### **1.4 Cronologias e fases**

No que concerne a cronologias e fases, foi possível especificar três fases. A primeira foi datada do período de Augusto/Tibério, onde se admitem as infraestruturas urbanas como a edificação da *cloaca*, na primeira metade do século I e a demarcação da *insula*, com os respetivos embasamentos dos pórticos. Da segunda fase da época de Flávio, correspondente ao último quartel do século I, foi possível identificar algumas partes de muros que corresponderão à construção de uma *domus* de peristilo. A terceira fase diz respeito à reorganização desta unidade habitacional no Baixo-Império, sendo balizada entre os finais do século III e os inícios do século IV. Existem ainda estruturas que podem corresponder à Antiguidade Tardia e mesmo à Alta e Baixa Idade Média.

## **2 Descrição da estrutura**

### **2.1 Identificação**

Alb95 UE0660 (F5)

### **2.2 Tipo**

Canalização em forma de canal.

### **2.3 Descrição**

Canalização em forma de canal, composta por diversos ímbrices, bastante fragmentada, mas apresentando indícios de ser uma estrutura de extensão considerável. Preservaram-se elementos do lastro e paredes e, em menor número, elementos da cobertura. Desta canalização conservaram-se dois troços alinhados, um maior de 2 m e outro de 0.80 m.

### **2.4 Elementos constitutivos**

2.4.1 Lastro

2.4.2 Paredes



#### 2.4.3 Cobertura

A cobertura é feita em ímbrices, com 0.50 m de comprimento, 0.06 m de espessura e 0.20 m de largura.

#### 2.4.4 Módulos

A base é composta por ímbrices com cerca de 0.50 m de comprimento, com uma espessura de 0.05 m e uma largura de 0.20 m. Os elementos funcionam como um caleiro. O diâmetro interno é de cerca de 0.06 m de altura.

### 2.5 Pendor

Não é possível saber o seu pendor uma vez que em toda a sua extensão as cotas mantêm-se constantes.

### 2.6 Orientação

S/N.

### 2.7 Funcionalidade

Drenagem (Magalhães, 2010: 75).

### 2.8 Contexto

A canalização seria provavelmente da 2ª fase. Poderá, eventualmente ser uma canalização da mesma época da construção do *peristylum*, podendo relacionar-se com a drenagem das águas daquela área aberta, provavelmente de um tanque que recolhia as águas das chuvas.

### 2.9 Cronologia

Finais dos séculos I/ século II.

### 2.10 Bibliografia

- Lemos, F.S. e Leite, J.F. (2000). Trabalhos Arqueológicos no logradouro da Casa Grande de Santo António das Travessas (ex- Albergue Distrital), *Fórum*, 27, Jan., Braga, pp. 15-38.
- Magalhães, F. E. P. (2010). *Arquitectura doméstica em Bracara Augusta*. Tese de Mestrado (policopiada), Instituto de Ciências Sociais, Universidade do Minho, Braga.
- Ribeiro, J. (2010). *Arquitectura romana em Bracara Augusta. Uma análise das técnicas edilícias*. Tese de Doutoramento (policopiada) Instituto de Ciências Sociais, Universidade do Minho, Braga.

### 3 Parte gráfica

#### 3.1 Localização da canalização



#### 3.2 Diagrama estratigráfico

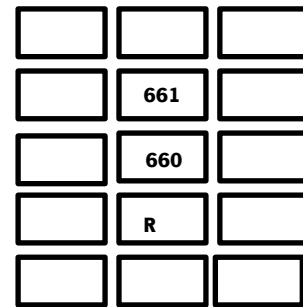

**Figura 57** Localização da UE660 na planta (UAUM).

#### 3.3 Os desenhos

Plano



**Figura 58** Plano da canalização (UAUM)

Secção

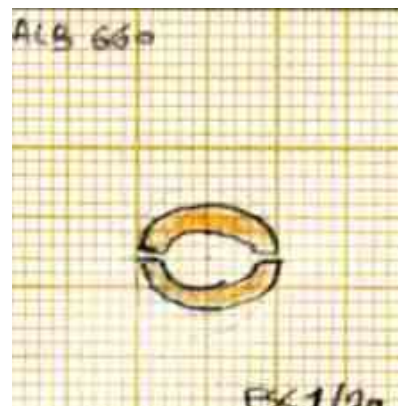

**Figura 59** Secção da canalização

Perfil

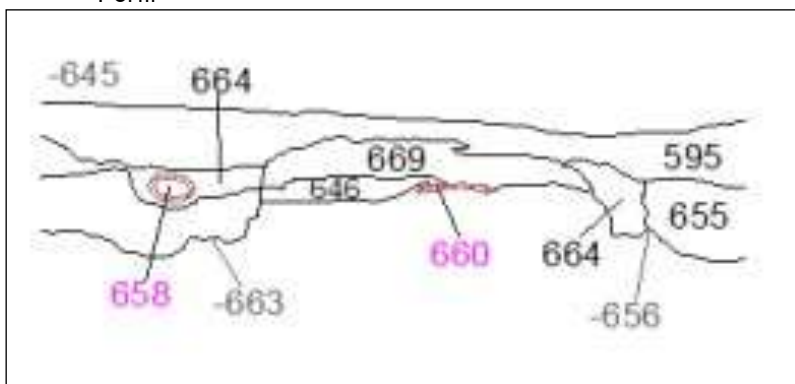

**Figura 60** Perfil norte do setor E3 (UAUM)

Croqui



**Figura 61** Croqui da canalização UE0660.

### 3.4 Fotografia



**Figura 62** Fotografia da canalização com a UE0660 (ao meio) (UAUM)

## **1 Zona Arqueológica da casa Grande de Santo António das Travessas – Ex. Albergue Distrital**

### **1.1 Localização**

Atualmente, esta zona arqueológica está delimitada a oeste pela Rua Frei Caetano Brandão, a este pela Rua Santo António das Travessas e a sul pela Rua de S. Paulo. Na cidade romana estava inserida no primeiro quarteirão imediatamente a nordeste do fórum romano.

### **1.2 Diretores de escavação e campanhas**

Os diretores de escavação das várias campanhas foram os seguintes Doutor Francisco Sande Lemos, Dra. Alexandra Gaspar, Dr. José Manuel Freitas Leite, Dra. Rute Palmeirão Silva. Fizeram-se cinco campanhas, a primeira de julho a setembro de 1982, a segunda de fevereiro a dezembro de 1992, a terceira de março a junho de 1995, a quarta de janeiro a dezembro de 1996 e a quinta e última de janeiro a julho de 1997.

### **1.3 Identificação das estruturas**

Os trabalhos identificaram vários vestígios arqueológicos, onde destacamos os restos de uma *domus*, um eixo viário romano, alguns muros, várias infraestruturas urbanas relacionadas com a recolha das águas das chuvas, com o escoamento de água da habitação e com o escoamento da água acumulada nas *tabernae* (Lemos, 2000:21-22; Magalhães, 2010: 72-76).

### **1.4 Cronologias e fases**

No que concerne a cronologias e fases, foi possível especificar três fases. A primeira foi datada do período de Augusto/Tibério, onde se admitem as infraestruturas urbanas como a edificação da *cloaca*, na primeira metade do século I e a demarcação da *insula*, com os respetivos embasamentos dos pórticos. Da segunda fase da época de Flávio, correspondente ao último quartel do século I, foi possível identificar algumas partes de muros que corresponderão à construção de uma *domus* de peristilo. A terceira fase diz respeito à reorganização desta unidade habitacional no Baixo-Império, sendo balizada entre os finais do século III e os inícios do século IV. Existem ainda estruturas que podem corresponder à Antiguidade Tardia e mesmo à Alta e Baixa Idade Média.

## **2 Descrição da estrutura**

### **2.1 Identificação**

Alb95 UE0990 (J2-J3)

### **2.2 Tipo**

Canalização em forma de U.

### **2.3 Descrição**

Canalização em forma de U, composta por elementos em material laterício. Apresenta um estado de conservação razoável, tendo-se preservado apenas cinco elementos do lastro em forma de U, sendo a sua extensão máxima de 3,30 m, com uma largura de 0,18 m.

### **2.4 Elementos constitutivos**

*2.4.1 Lastro*

*2.4.2 Paredes*

*2.4.3 Cobertura*

A cobertura não se preservou.

#### *2.4.4 Módulos*

Conservaram-se 6 módulos. Os módulos têm cerca de 0.60 m de comprimento, uma largura de 0.18 m e a sua base tem cerca de 0.04 m de espessura. As paredes do módulo têm cerca de 0.14 m de altura e também 0.04 m de espessura.

#### **2.5 Pendor**

Numa extensão conservada de 3.30 m de comprimento tem um pendor de 0.33 m no sentido este/oeste.

#### **2.6 Orientação**

E/O.

#### **2.7 Funcionalidade**

Drenagem.

#### **2.8 Contexto**

Provavelmente relaciona-se com a segunda fase e drenava a água do interior da habitação.

#### **2.9 Cronologia**

Finais do século I/ século II.

#### **2.10 Bibliografia**

- Lemos, F.S. e Leite, J.F. (2000). Trabalhos Arqueológicos no logradouro da Casa Grande de Santo António das Travessas (ex- Albergue Distrital), *Fórum*, 27, Jan., Braga, pp. 15-38.
- Magalhães, F. E. P. (2010). *Arquitectura doméstica em Bracara Augusta*. Tese de Mestrado (policopiada), Instituto de Ciências Sociais, Universidade do Minho, Braga.
- Ribeiro, J. (2010). *Arquitectura romana em Bracara Augusta. Uma análise das técnicas edilícias*. Tese de Doutoramento (policopiada) Instituto de Ciências Sociais, Universidade do Minho, Braga.

### 3 Parte gráfica

#### 3.1 Localização da estrutura



#### 3.2 Diagrama estratigráfico

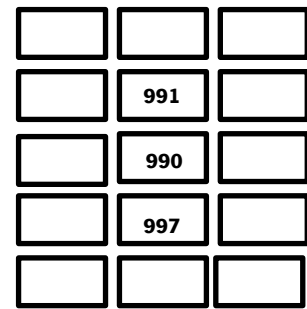

**Figura 63** Localização da UE0990 na planta (UAUM).

#### 3.3 Os desenhos

Plano



**Figura 64** Plano da UE0990 (UAUM).

Secção

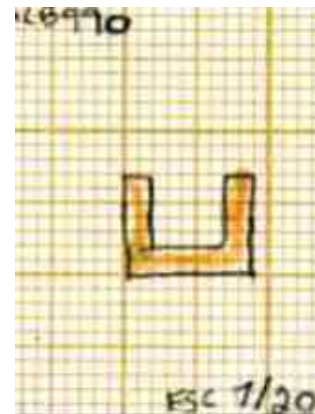

**Figura 65** Secção da canalização UE0990

Perfil

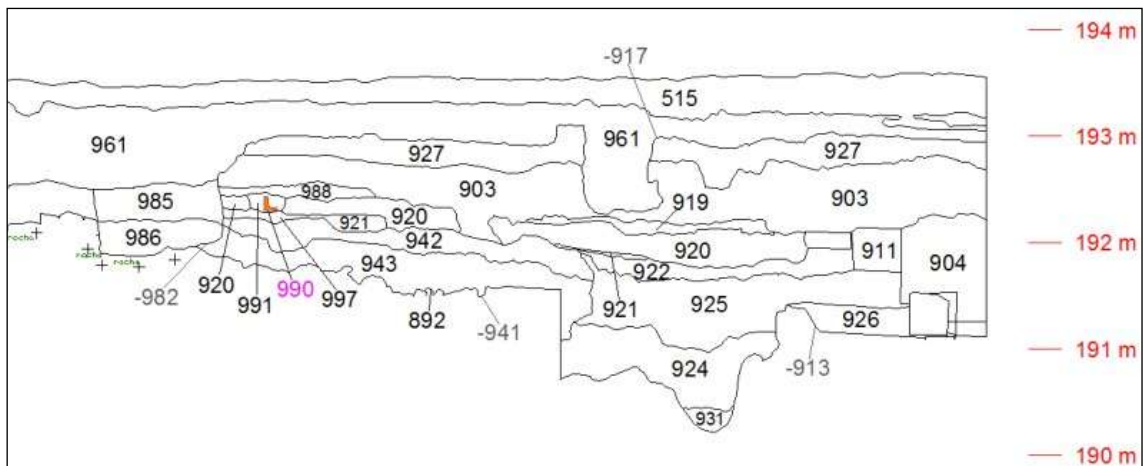

**Figura 66** Perfil este do setor J2, com a UE0990 (UAUM)

Croqui

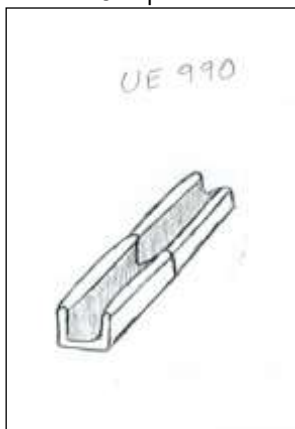

**Figura 67** Croqui da canalização UE0990

### 3.4 Fotografia



**Figura 68** Fotografia da canalização, UE0990 (MDDS).

## **1 Zona Arqueológica da casa Grande de Santo António das Travessas – Ex. Albergue Distrital**

### **1.1 Localização**

Atualmente, esta zona arqueológica está delimitada a oeste pela Rua Frei Caetano Brandão, a este pela Rua Santo António das Travessas e a sul pela Rua de S. Paulo. Na cidade romana estava inserida no primeiro quarteirão imediatamente a nordeste do fórum romano.

### **1.2 Diretores de escavação e campanhas**

Os diretores de escavação das várias campanhas foram os seguintes Doutor Francisco Sande Lemos, Dra. Alexandra Gaspar, Dr. José Manuel Freitas Leite, Dra. Rute Palmeirão Silva. Fizeram-se cinco campanhas, a primeira de julho a setembro de 1982, a segunda de fevereiro a dezembro de 1992, a terceira de março a junho de 1995, a quarta de janeiro a dezembro de 1996 e a quinta e última de janeiro a julho de 1997.

### **1.3 Identificação das estruturas**

Os trabalhos identificaram vários vestígios arqueológicos, onde destacamos os restos de uma *domus*, um eixo viário romano, alguns muros, várias infraestruturas urbanas relacionadas com a recolha das águas das chuvas, com o escoamento de água da habitação e com o escoamento da água acumulada nas *tabernae* (Lemos, 2000:21-22; Magalhães, 2010: 72-76).

### **1.4 Cronologias e fases**

No que concerne a cronologias e fases, foi possível especificar três fases. A primeira foi datada do período de Augusto/Tibério, onde se admitem as infraestruturas urbanas como a edificação da *cloaca*, na primeira metade do século I e a demarcação da *insula*, com os respetivos embasamentos dos pórticos. Da segunda fase da época de Flávio, correspondente ao último quartel do século I, foi possível identificar algumas partes de muros que corresponderão à construção de uma *domus* de peristilo. A terceira fase diz respeito à reorganização desta unidade habitacional no Baixo-Império, sendo balizada entre os finais do século III e os inícios do século IV. Existem ainda estruturas que podem corresponder à Antiguidade Tardia e mesmo à Alta e Baixa Idade Média.

## **2 Descrição da estrutura**

### **2.1 Identificação**

Alb95 UE1001 (L1)

### **2.2 Tipo**

Canalização em forma de U.

### **2.3 Descrição**

Canalização em forma de U, construída em material laterício, encontra-se em razoável estado de conservação, apresentando de extensão aproximadamente 4.20 m, com sete elementos do lastro e alguns da cobertura, ainda que muito fragmentados.

### **2.4 Elementos constitutivos**

2.4.1 Lastro

2.4.2 Paredes



#### *2.4.3 Cobertura*

Cobertura está muito mal conservada, tendo sobrevivido apenas três elementos muitíssimo fragmentados que teriam um comprimento de 0.60 m, uma largura de 0.20 m e uma espessura de 0.06 m.

#### *2.4.4 Módulos*

Preservaram-se sete módulos, tendo cada elemento 0.60 m de comprimento, 0.20 m de largura e 0.20 m de altura. A base apresenta uma espessura de 0.04 m. A altura interna do módulo é de 0.16 m e a espessura das paredes é de 0.04 m.

### **2.5 Pendor**

Numa extensão de 4.20 m a canalização tem um pendor de 0.34 m.

### **2.6 Orientação**

SE/NO.

### **2.7 Funcionalidade**

Drenagem.

### **2.8 Contexto**

Poderemos dizer que ela é posterior à cloaca e no que toca à sua funcionalidade seria, muito provavelmente, uma estrutura de drenagem, que se sobrepunha à cloaca e que a certa altura drenava na própria cloaca. Provavelmente da fase II.

### **2.9 Cronologia**

Finais do século I/ século II.

### **2.10 Bibliografia**

- Lemos, F.S. e Leite, J.F. (2000). Trabalhos Arqueológicos no logradouro da Casa Grande de Santo António das Travessas (ex- Albergue Distrital), *Fórum*, 27, Jan., Braga, pp. 15-38.
- Magalhães, F. E. P. (2010). *Arquitectura doméstica em Bracara Augusta*. Tese de Mestrado (policopiada), Instituto de Ciências Sociais, Universidade do Minho, Braga.
- Ribeiro, J. (2010). *Arquitectura romana em Bracara Augusta. Uma análise das técnicas edilicias*. Tese de Doutoramento (policopiada) Instituto de Ciências Sociais, Universidade do Minho, Braga.

### 3 Parte gráfica

#### 3.1 Localização da canalização



**Figura 69** Localização da UE1001 na planta (UAUM).

#### 3.2 Diagrama estratigráfico

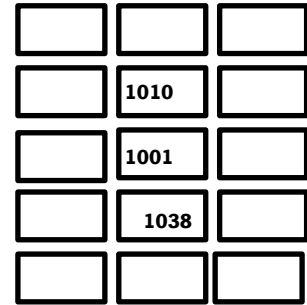

#### 3.3 Os desenhos

Plano



**Figura 70** Plano da canalização com cobertura (UAUM).



**Figura 71** Plano da canalização sem cobertura (UAUM)

Perfil



**Figura 72** Perfil Sul do setor L1 com a UE1001 (UAUM).

Secção

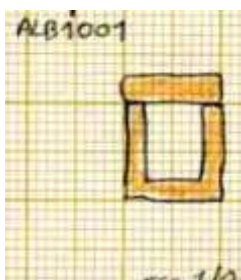

**Figura 73** Secção da canalização UE1001.

Croqui

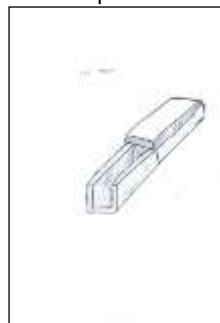

**Figura 74** Croqui da canalização UE1001.

#### 3.4 Fotografia



**Figura 75** Fotografia com a canalização UE1001 (MDDS).

## **1 Zona Arqueológica da casa Grande de Santo António das Travessas – Ex. Albergue Distrital**

### **1.1 Localização**

Atualmente, esta zona arqueológica está delimitada a oeste pela Rua Frei Caetano Brandão, a este pela Rua Santo António das Travessas e a sul pela Rua de S. Paulo. Na cidade romana estava inserida no primeiro quarteirão imediatamente a nordeste do fórum romano.

### **1.2 Diretores de escavação e campanhas**

Os diretores de escavação das várias campanhas foram os seguintes Doutor Francisco Sande Lemos, Dra. Alexandra Gaspar, Dr. José Manuel Freitas Leite, Dra. Rute Palmeirão Silva. Fizeram-se cinco campanhas, a primeira de julho a setembro de 1982, a segunda de fevereiro a dezembro de 1992, a terceira de março a junho de 1995, a quarta de janeiro a dezembro de 1996 e a quinta e última de janeiro a julho de 1997.

### **1.3 Identificação das estruturas**

Os trabalhos identificaram vários vestígios arqueológicos, onde destacamos os restos de uma *domus*, um eixo viário romano, alguns muros, várias infraestruturas urbanas relacionadas com a recolha das águas das chuvas, com o escoamento de água da habitação e com o escoamento da água acumulada nas *tabernae* (Lemos, 2000:21-22; Magalhães, 2010: 72-76).

### **1.4 Cronologias e fases**

No que concerne a cronologias e fases, foi possível especificar três fases. A primeira foi datada do período de Augusto/Tibério, onde se admitem as infraestruturas urbanas como a edificação da *cloaca*, na primeira metade do século I e a demarcação da *insula*, com os respetivos embasamentos dos pórticos. Da segunda fase da época de Flávio, correspondente ao último quartel do século I, foi possível identificar algumas partes de muros que corresponderão à construção de uma *domus* de peristilo. A terceira fase diz respeito à reorganização desta unidade habitacional no Baixo-Império, sendo balizada entre os finais do século III e os inícios do século IV. Existem ainda estruturas que podem corresponder à Antiguidade Tardia e mesmo à Alta e Baixa Idade Média.

## **2 Descrição da estrutura**

### **2.1 Identificação**

Alb92 UE0877 (I2)

### **2.2 Tipo**

Canalização em forma de U.

### **2.3 Descrição**

Canalização em forma de U, feita em material laterício, em razoável estado de conservação, preservando-se alguns elementos do lastro e das paredes e um único elemento da cobertura. Tem uma amplitude máxima conservada de 2.60 m e uma altura preservada de 0.24 m.

### **2.4 Elementos constitutivos**

2.4.1 Lastro

2.4.2 Paredes

#### *2.4.3 Cobertura*

A cobertura está muito mal conservada, tendo subsistido apenas um elemento muitíssimo fragmentado que teria um comprimento de 0.60 m, espessura de 0.04 m e uma largura de 0.20 m.

#### *2.4.4 Módulos*

Conservaram-se 4 módulos, possuindo cada um cerca de 0.60 m de comprimento, 0.20 m de largura e 0.24 m de altura. A espessura da parede é de 0.06 m.

### **2.5 Pendor**

Na parte detetada de 2.60 m há um desnível de 0.10 m, em direção à cloaca, no entanto, devido à reduzida extensão não conseguimos confirmar tal hipótese porque para além do setor J1, o restante não foi escavado.

### **2.6 Orientação**

SE/NO.

### **2.7 Funcionalidade**

Drenagem.

### **2.8 Contexto**

Relaciona-se com a primeira fase da construção da habitação e da própria cloaca.

### **2.9 Cronologia**

Século I

### **2.10 Bibliografia**

- Lemos, F.S. e Leite, J.F. (2000). Trabalhos Arqueológicos no logradouro da Casa Grande de Santo António das Travessas (ex- Albergue Distrital), *Fórum*, 27, Jan., Braga, pp. 15-38.
- Magalhães, F. E. P. (2010). *Arquitectura doméstica em Bracara Augusta*. Tese de Mestrado (policopiada), Instituto de Ciências Sociais, Universidade do Minho, Braga.
- Ribeiro, J. (2010). *Arquitectura romana em Bracara Augusta. Uma análise das técnicas edilicias*. Tese de Doutoramento (policopiada) Instituto de Ciências Sociais, Universidade do Minho, Braga.

### 3 Parte gráfica

#### 3.1 Localização da canalização



**Figura 76** Localização da UE0877 na planta (UAUM)

#### 3.2 Diagrama estratigráfico

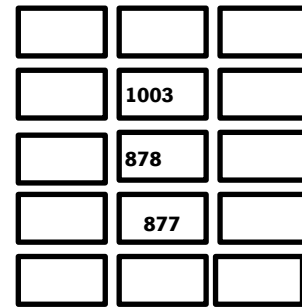

#### 3.3 Os desenhos

Plano



**Figura 77** Plano da canalização (UAUM)

Secção



**Figura 78** Secção da canalização (UAUM)

Perfil

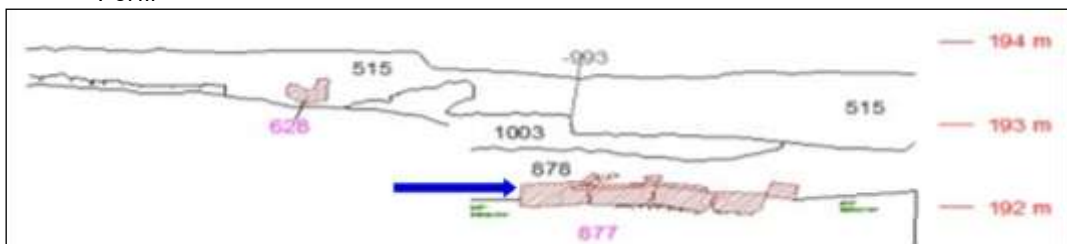

**Figura 79** Perfil oeste com a canalização UE0877 (UAUM).

Croqui

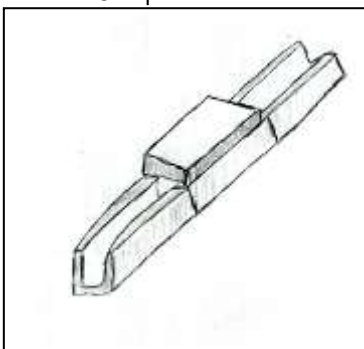

**Figura 80** Croqui da canalização UE0877.

#### 3.4 Fotografia



**Figura 81** Fotografia com a canalização UE0877 (MDDS).

## **1 Zona Arqueológica da casa Grande de Santo António das Travessas – Ex. Albergue Distrital**

### **1.1 Localização**

Atualmente, esta zona arqueológica está delimitada a oeste pela Rua Frei Caetano Brandão, a este pela Rua Santo António das Travessas e a sul pela Rua de S. Paulo. Na cidade romana estava inserida no primeiro quarteirão imediatamente a nordeste do fórum romano.

### **1.2 Diretores de escavação e campanhas**

Os diretores de escavação das várias campanhas foram os seguintes Doutor Francisco Sande Lemos, Dra. Alexandra Gaspar, Dr. José Manuel Freitas Leite, Dra. Rute Palmeirão Silva. Fizeram-se cinco campanhas, a primeira de julho a setembro de 1982, a segunda de fevereiro a dezembro de 1992, a terceira de março a junho de 1995, a quarta de janeiro a dezembro de 1996 e a quinta e última de janeiro a julho de 1997.

### **1.3 Identificação das estruturas**

Os trabalhos identificaram vários vestígios arqueológicos, onde destacamos os restos de uma *domus*, um eixo viário romano, alguns muros, várias infraestruturas urbanas relacionadas com a recolha das águas das chuvas, com o escoamento de água da habitação e com o escoamento da água acumulada nas *tabernae* (Lemos, 2000:21-22; Magalhães, 2010: 72-76).

### **1.4 Cronologias e fases**

No que concerne a cronologias e fases, foi possível especificar três fases. A primeira foi datada do período de Augusto/Tibério, onde se admitem as infraestruturas urbanas como a edificação da *cloaca*, na primeira metade do século I e a demarcação da *insula*, com os respetivos embasamentos dos pórticos. Da segunda fase da época de Flávio, correspondente ao último quartel do século I, foi possível identificar algumas partes de muros que corresponderão à construção de uma *domus* de peristilo. A terceira fase diz respeito à reorganização desta unidade habitacional no Baixo-Império, sendo balizada entre os finais do século III e os inícios do século IV. Existem ainda estruturas que podem corresponder à Antiguidade Tardia e mesmo à Alta e Baixa Idade Média.

## **2 Descrição da estrutura**

### **2.1 Identificação**

Alb UE0759 (F7)

### **2.2 Tipo**

Canalização em caixa.

### **2.3 Descrição**

Canalização em caixa, em razoável estado de conservação, tendo-se conservado alguns elementos do lastro e das paredes. Tem uma extensão máxima preservada de pouco mais de 1 m e cerca de 0.20 m de altura.

### **2.4 Elementos constitutivos**

#### *2.4.1 Lastro*

O lastro (UE 828), é feito em tijolo, com 0.40 m de comprimento por 0.30 m de largura e 0.06 m de espessura. Um elemento do lastro tem uma marca que se assemelha à marca 46a da tabela sinóptica ilustrada por R. Morais (2005, Est. XL), que “*poderíamos certamente atribuir*

*numerosas interpretações, entre as quais a representação de letras do alfabeto latino representadas de forma cursiva, ou outros elementos aparentemente decorativos” (Morais, 2005: 87).*

#### 2.4.2 Paredes

Os elementos da parede são realizados em pedra, tendencialmente quadrada com dimensões de 0.20 m x 0.20 m x 0.20 m de comprimento, largura e altura respetivamente, ou seja, com um aparelho de tipo *opus vittatum*.

#### 2.4.3 Cobertura

A cobertura não se conservou.

#### 2.4.4 Módulos

### 2.5 Pendor

Não é possível saber o seu pendor.

### 2.6 Orientação

S/N.

### 2.7 Funcionalidade

Drenagem.

### 2.8 Contexto

Provavelmente da 2ª fase. Poderá, eventualmente ser uma canalização da mesma época que a construção do *peristylum*, drenando a água de um tanque que recolhia a água das chuvas.

### 2.9 Cronologia

Finais dos séculos I/ século II.

### 2.10 Bibliografia

- Lemos, F.S. e Leite, J.F. (2000). Trabalhos Arqueológicos no logradouro da Casa Grande de Santo António das Travessas (ex- Albergue Distrital), *Fórum*, 27, Jan., Braga, pp. 15-38.
- Magalhães, F. E. P. (2010). *Arquitectura doméstica em Bracara Augusta*. Tese de Mestrado (policopiada), Instituto de Ciências Sociais, Universidade do Minho, Braga.
- Morais, R. (2004). Autarcia e o comércio em *Bracara Augusta* no período Alto-Imperial: contribuição para o estudo económico da cidade, In Martins, M. (coord.) *Bracara Augusta. Escavações arqueológicas 1* UAUM/ NARQ, Braga
- Ribeiro, J. (2010). *Arquitectura romana em Bracara Augusta. Uma análise das técnicas edilicias*. Tese de Doutoramento (policopiada) Instituto de Ciências Sociais, Universidade do Minho, Braga.

### 3 Parte gráfica

#### 3.1 Localização da canalização



**Figura 82** Localização da UE0759 na planta (UAUM).

#### 3.2 Diagrama estratigráfico

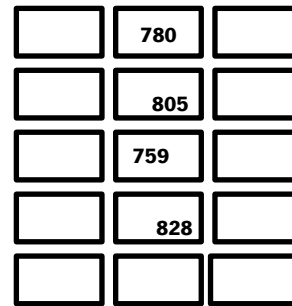

#### 3.3 Os desenhos

Plano



**Figura 83** Plano com a UE0759 (UAUM).

Secção

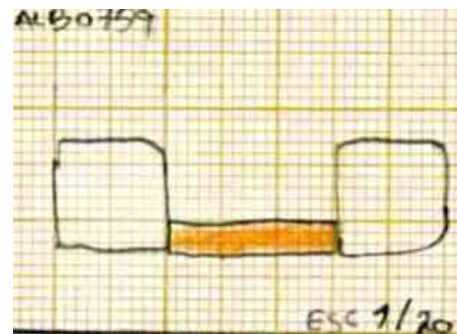

**Figura 84** Secção com a UE0759.

Perfil

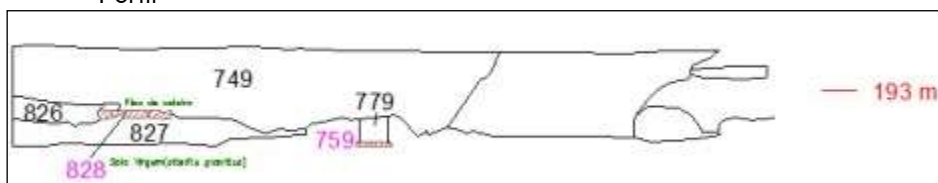

**Figura 85** Representação em perfil da canalização UE0759 (UAUM)

Croqui

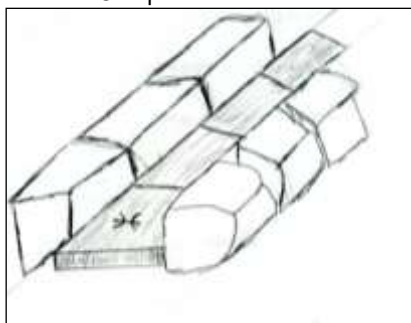

**Figura 86** Croqui da canalização UE0759.



## **1 Zona Arqueológica da Rua Frei Caetano Brandão, 183 -185 / Santo António das Travessas, 20-26**

### **1.1 Localização**

Os vestígios encontrados estão delimitados a oeste pela Rua Frei Caetano Brandão, a norte pela Rua Afonso Henriques e a este pela Rua Santo António das Travessas. As ruínas localizam-se dentro da malha romana de *Bracara Augusta*, situando-se dois quarteirões a norte do *forum*.

### **1.2 Diretores de escavação e campanhas**

Os respetivos sítios arqueológicos contaram com duas campanhas, uma realizada pelo Gabinete de Arqueologia da Câmara Municipal de Braga, cujo diretor foi o Dr. Armandino Cunha e outra realizada pela Unidade de Arqueologia da Universidade do Minho cujos diretores foram o Doutor Francisco Sande Lemos e o Dr. José Manuel Freitas Leite. No edifício n.º.183-185 da rua Frei Caetano Brandão realizaram-se duas campanhas, uma entre março de 1998 e maio de 1998 e uma segunda entre fevereiro de 1991 e maio de 2001.

### **1.3 Identificação das estruturas**

Nas ruínas identificaram-se elementos de uma *domus*, que ainda preservavam, nas paredes restos de pinturas e parte do pórtico. Uma canalização com orientação oeste / este que drenaria na *cloaca*. Foi também identificado um edifício público cuja construção implicou a destruição da *domus* (Magalhães, 2010: 59).

### **1.4 Cronologias e fases**

Identificaram-se quatro fases. Uma primeira poderá ser datada com grande probabilidade entre da época de Augusto ou de Tibério (Leite *et al.*, 2008: 21; Magalhães, 2010: 60). Os elementos detetados desta fase articulam-se com a delimitação da *insula* onde se insere a habitação, como cunhais, pórticos, pilares, parte da *cloaca máxima*, pilares de um possível peristilo e vestígios de pavimento. (Magalhães, 2010:60; Ribeiro, 2010: 58). A segunda fase construtiva baliza-se entre o 2.º e o 3.º quartel do século I, ou seja, entre Cláudio / Nero a Vespasiano (41/ 79 d.C.) (Leite *et al.* 2008:22; Magalhães, 2010:60), correspondendo a muros demarcadores de vários compartimentos que se posicionam na área sul do edifício (Magalhães, 2010: 60; Ribeiro, 2010: 58). A terceira fase construtiva encontra-se datada da segunda metade do século I e caracteriza-se por uma série de alterações nas estruturas da fase anterior, onde se fecharam anteriores aberturas como aconteceu com os muros 5 A (UE537) e o muro 23 A (UE516), que encerrou a passagem que ligava o exterior e o interior da *domus* (Magalhães, 2010: 60; Ribeiro, 2010: 58). A quarta remodelação poderá ser atribuída aos meados/finais do século II d.C. Este ciclo é marcado pela destruição da *domus* para aí ser construído um edifício público. Para a sua construção destruíram-se alguns muros, designadamente o 5 (UE883) e 23 (UE539), tendo outros sido inutilizados, como o 8 (UE624) e o muro 9 (UE630) (Leite *et al.* 2008: 24; Magalhães, 2010: 61 e Ribeiro, 2010: 58).

## **2 Descrição da estrutura**

### **2.1 Identificação**

FCB01 UE0885 (B0 D0 e E0)

### **2.2 Tipo**

Canalização em caixa.

## 2.3 Descrição

Canalização em caixa, bastante destruída, tendo-se conservado apenas os elementos do lastro em tijoleira e as paredes em alvenaria irregular. Apresenta dois troços, um localizado no setor B0 identificado numa extensão de 0.90 m, com uma largura conservada de 0.40 m. O segundo, troço tem uma extensão máxima de cerca de 3 m, uma largura de cerca de 0.66 m e uma altura conservada de cerca de 0.45 m.

## 2.4 Elementos constitutivos

### 2.4.1 Lastro

O lastro, a parte melhor conservada da canalização, tem um comprimento total de 3 m, cujos elementos melhor protegidos, têm cerca de 0.45 m comprimento por 0.30 de largura, ou seja, de tipo *lydion* e uma espessura de 0.04 m.

### 2.4.2 Paredes

As paredes (UE0882 e UE0883) têm uma altura conservada de cerca de 1 m, um comprimento máximo de 3 m e são feitas em alvenaria irregular, combinando deste modo pedras de forma retangular e as outras de talhe irregular. Os elementos de maiores dimensões têm 0.40 m de comprimento por 0.20 m de largura e os de menores dimensões cerca de 0.30 m de comprimento por 0.20 m de largura, sendo preenchidos nos interstícios por pequenas pedras e por tijoleiras fragmentadas. A espessura das paredes é de cerca de 0.20 m. Esta construção está adossada ao silhar UE0843.

### 2.4.3 Cobertura

A cobertura não se preservou.

### 2.4.4 Módulos

## 2.5 Pendor

Numa extensão conservada de 3 m há um pendor de 0.26 m em direção à *cloaca máxima*.

## 2.6 Orientação

SO/NE.

## 2.7 Funcionalidade

Drenagem.

## 2.8 Contexto

Relaciona-se com a primeira fase construtiva deste núcleo residencial, correndo em direção à *cloaca*. (Leite, 2008:21).

## 2.9 Cronologia

Primeira metade do século I (Leite, 2008:21).

## 2.10 Bibliografia

- Leite, J.M., Lemos, F.S. e Cunha, A. (2008). Trabalhos arqueológicos em Bracara Augusta. *Logradouro e edifício nº 183-185 da Rua Frei Caetano Brandão 1998/2001 e edifício 20/26 da rua Santo António das Travessas 2001/2002. Relatório Final*, UAUM, Braga (Relatório policopiado).
- Magalhães, F. E. P. (2010). *Arquitectura doméstica em Bracara Augusta*. Tese de Mestrado (policopiada), Instituto de Ciências Sociais, Universidade do Minho, Braga.
- Ribeiro, J. (2010). *Arquitectura romana em Bracara Augusta. Uma análise das técnicas edilicias*. Tese de Doutoramento (policopiada) Instituto de Ciências Sociais, Universidade do Minho, Braga.

## 3 Parte gráfica

### 3.1 Localização da canalização

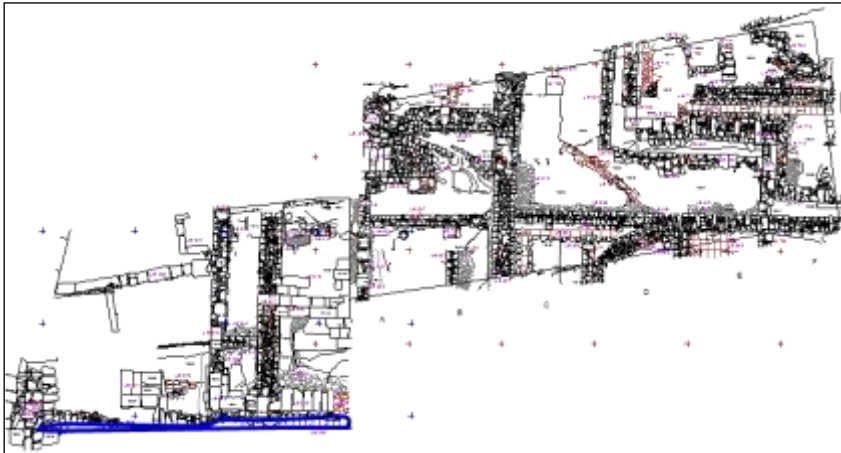

**Figura 87** Localização da UE0885 (UAUM).

### 3.2 Diagrama estratigráfico

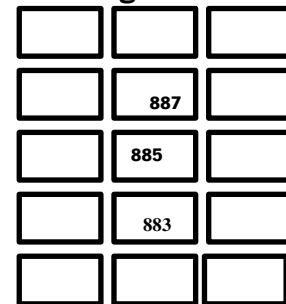

### 3.3 Os desenhos

Plano

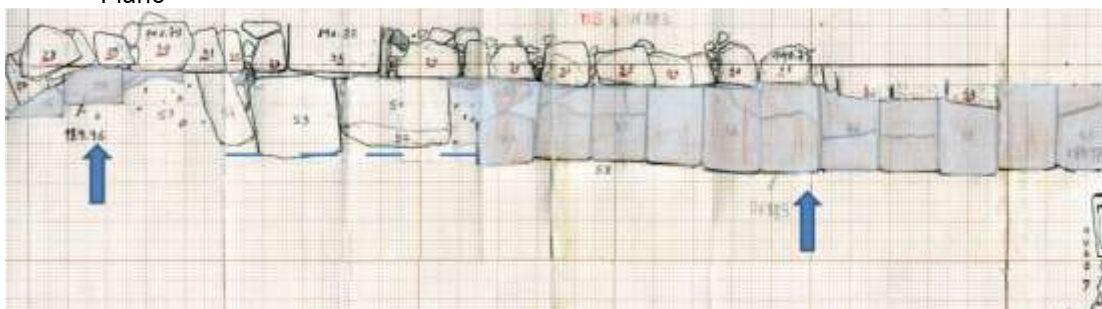

**Figura 88** Plano com a canalização UE0855 (representada a azul) (UAUM).

Secção

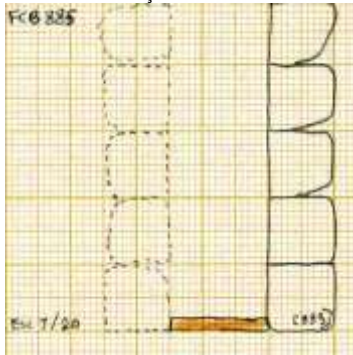

**Figura 89** Secção da canalização UE0855.

Perfil

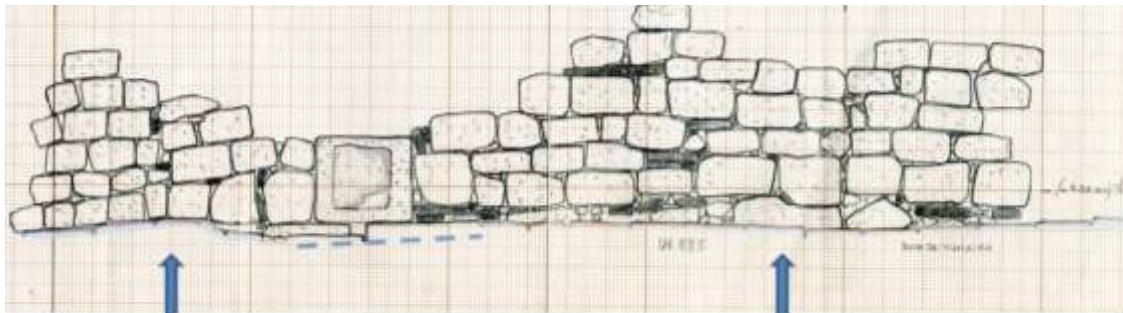

**Figura 90** Alçado norte do muro com a UE0883 e a canalização, representada a azul, com a UE885 (UAUM).

Croqui

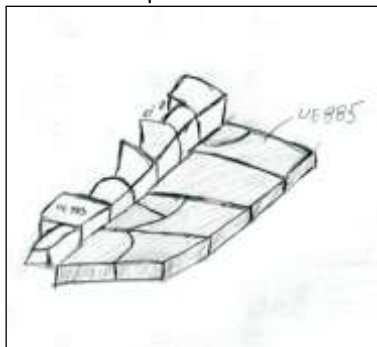

**Figura 91** Croqui da canalização com a UE0885.

## **1 Zona Arqueológica da Rua Frei Caetano Brandão, 183 -185 / Santo António das Travessas, 20-26**

### **1.1 Localização**

Os vestígios encontrados estão delimitados a oeste pela Rua Frei Caetano Brandão, a norte pela Rua Afonso Henriques e a este pela Rua Santo António das Travessas. As ruínas localizam-se dentro da malha romana de *Bracara Augusta*, situando-se dois quarteirões a norte do *forum*.

### **1.2 Diretores de escavação e campanhas**

Os respetivos sítios arqueológicos contaram com duas campanhas, uma realizada pelo Gabinete de Arqueologia da Câmara Municipal de Braga, cujo diretor foi o Dr. Armandino Cunha e outra realizada pela Unidade de Arqueologia da Universidade do Minho cujos diretores foram o Doutor Francisco Sande Lemos e o Dr. José Manuel Freitas Leite. No edifício nº.183-185 da rua Frei Caetano Brandão realizaram-se duas campanhas, uma entre março de 1998 e maio de 1998 e uma segunda entre fevereiro de 1991 e maio de 2001.

### **1.3 Identificação das estruturas**

Nas ruínas identificaram-se elementos de uma *domus*, que ainda preservavam, nas paredes restos de pinturas e parte do pórtico. Uma canalização com orientação oeste / este que drenaria na *cloaca*. Foi também identificado um edifício público cuja construção implicou a destruição da *domus* (Magalhães, 2010: 59).

### **1.4 Cronologias e fases**

Identificaram-se quatro fases. Uma primeira poderá ser datada com grande probabilidade entre da época de Augusto ou de Tibério (Leite *et al.*, 2008: 21; Magalhães, 2010: 60). Os elementos detetados desta fase articulam-se com a delimitação da *insula* onde se insere a habitação, como cunhais, pórticos, pilares, parte da *cloaca máxima*, pilares de um possível peristilo e vestígios de pavimento. (Magalhães, 2010:60; Ribeiro, 2010: 58). A segunda fase construtiva baliza-se entre o 2.º e o 3.º quartel do século I, ou seja, entre Cláudio / Nero a Vespasiano (41/ 79 d.C.) (Leite *et al.* 2008:22; Magalhães, 2010:60), correspondendo a muros demarcadores de vários compartimentos que se posicionam na área sul do edifício (Magalhães, 2010: 60; Ribeiro, 2010: 58). A terceira fase construtiva encontra-se datada da segunda metade do século I e caracteriza-se por uma série de alterações nas estruturas da fase anterior, onde se fecharam anteriores aberturas como aconteceu com os muros 5 A (UE537) e o muro 23 A (UE516), que encerrou a passagem que ligava o exterior e o interior da *domus* (Magalhães, 2010: 60; Ribeiro, 2010: 58). A quarta remodelação poderá ser atribuída aos meados/finais do século II d.C. Este ciclo é marcado pela destruição da *domus* para aí ser construído um edifício público. Para a sua construção destruíram-se alguns muros, designadamente o 5 (UE883) e 23 (UE539), tendo outros sido inutilizados, como o 8 (UE624) e o muro 9 (UE630) (Leite *et al.* 2008: 24; Magalhães, 2010: 61 e Ribeiro, 2010: 58).

## **2 Descrição da estrutura**

### **2.1 Identificação**

FCB98 UE0879 UE875 (C1)

### **2.2 Tipo**

Canalização em forma de U.

## 2.3 Descrição

Canalização em forma de U, bastante destruída, tendo-se conservado apenas dois fragmentos da cobertura, o mesmo número de elementos do lastro e da parede. Exibe uma extensão máxima de cerca de 1 m, com uma largura de 0.36 m e uma altura de cerca de 0.20 m.

## 2.4 Elementos constitutivos

### 2.4.1 Lastro

### 2.4.2 Paredes

### 2.4.3 Cobertura

A cobertura, designada como a UE875, apresenta-nos somente dois elementos, embora bastante fragmentados e incompletos, de tipo *lydion*, cujas medidas são de 0.45 x 0.30 de comprimento e largura respetivamente.

### 2.4.4 Módulos

Esta canalização exibe dois módulos. O primeiro encontra-se completo e patenteia 0.90 m de comprimento, 0.30 m de largura e 0.16 m de altura. O segundo, elemento incompleto, revela 0.30 m de comprimento, 0.30 m de largura e 0.16 m de altura. A espessura das paredes dos módulos é de cerca de 0.08 m.

## 2.5 Pendor

Só com dois elementos do lastro seria impensável concluir qual seria o seu verdadeiro pendor. Mas, na estrutura detetada constatou-se um desnível de 0,10 m sendo de 0.09 m na única peça completa do lastro

## 2.6 Orientação

NE/SO.

## 2.7 Funcionalidade

Inconclusiva.

## 2.8 Contexto

Relaciona-se com a primeira fase construtiva. No entanto, esta canalização veio, muito provavelmente, substituir uma canalização mais antiga, identificada como UE874.

## 2.9 Cronologia

Primeiro quartel do século I (Leite, 2008:21)

## 2.10 Bibliografia

- Leite, J.M., Lemos, F.S. e Cunha, A. (2008). Trabalhos arqueológicos em Bracara Augusta. *Logradouro e edifício nº 183-185 da Rua Frei Caetano Brandão 1998/2001 e edifício 20/26 da rua Santo António das Travessas 2001/2002. Relatório Final*, UAUM, Braga (Relatório policopiado).
- Magalhães, F. E. P. (2010). *Arquitectura doméstica em Bracara Augusta*. Tese de Mestrado (policopiada), Instituto de Ciências Sociais, Universidade do Minho, Braga.
- Ribeiro, J. (2010). *Arquitectura romana em Bracara Augusta. Uma análise das técnicas edilícias*. Tese de Doutoramento (policopiada) Instituto de Ciências Sociais, Universidade do Minho, Braga.

### 3 Parte gráfica

#### 3.1 Localização da canalização

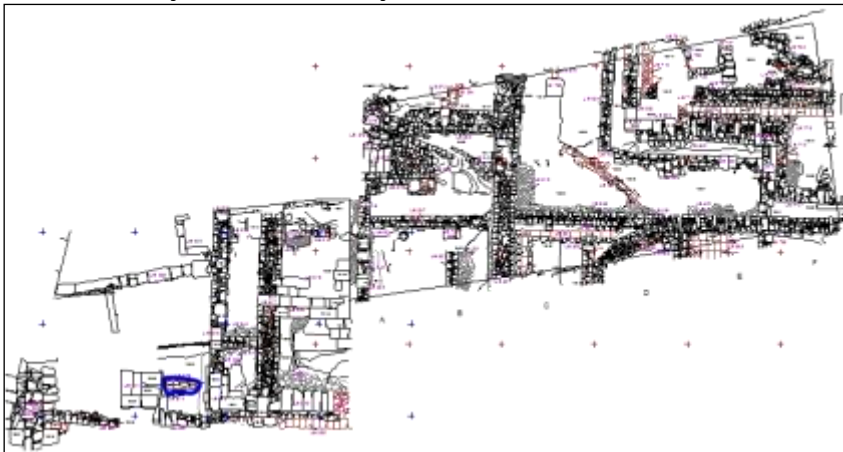

**Figura 92** Localização da UE0879 na planta (UAUM).

#### 3.2 Diagrama estratigráfico

	860	871
	875	
	879	
	878	

#### 3.3 Os desenhos

Plano

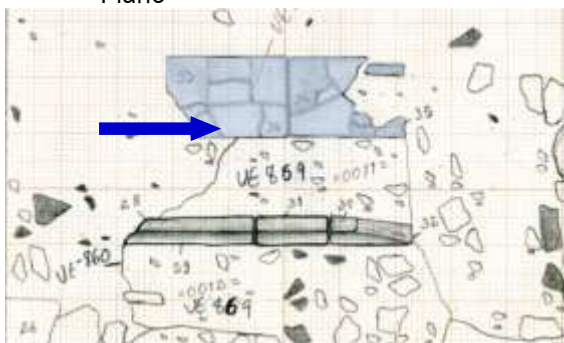

**Figura 93** Plano com a cobertura da canalização (UAUM)

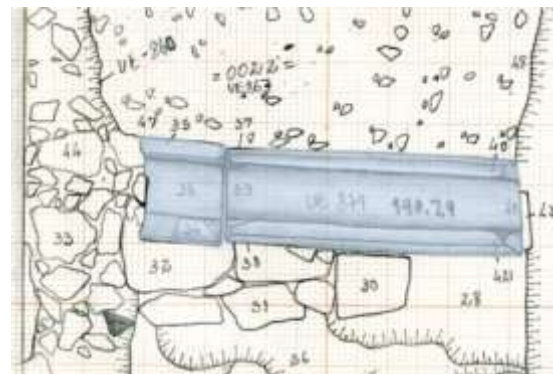

**Figura 94** Plano sem a cobertura da canalização UE0879 (UAUM).

Secção

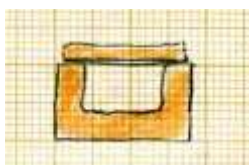

**Figura 95** Secção da canalização UE0879 (UAUM).

Croqui

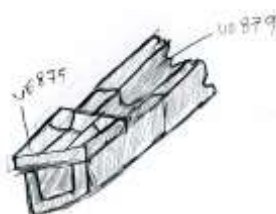

**Figura 96** Croqui da canalização UE0879.

#### 3.4 Fotografia



**Figura 97** Fotografia da canalização UE0879 (MDDS).

## **1 Zona Arqueológica da Rua Frei Caetano Brandão, 183 -185 / Santo António das Travessas, 20-26**

### **1.1 Localização**

Os vestígios encontrados estão delimitados a oeste pela Rua Frei Caetano Brandão, a norte pela Rua Afonso Henriques e a este pela Rua Santo António das Travessas. As ruínas localizam-se dentro da malha romana de *Bracara Augusta*, situando-se dois quarteirões a norte do *forum*.

### **1.2 Diretores de escavação e campanhas**

Os respetivos sítios arqueológicos contaram com duas campanhas, uma realizada pelo Gabinete de Arqueologia da Câmara Municipal de Braga, cujo diretor foi o Dr. Armandino Cunha e outra realizada pela Unidade de Arqueologia da Universidade do Minho cujos diretores foram o Doutor Francisco Sande Lemos e o Dr. José Manuel Freitas Leite. No edifício nº.183-185 da rua Frei Caetano Brandão realizaram-se duas campanhas, uma entre março de 1998 e maio de 1998 e uma segunda entre fevereiro de 1991 e maio de 2001.

### **1.3 Identificação das estruturas**

Nas ruínas identificaram-se elementos de uma *domus*, que ainda preservavam, nas paredes restos de pinturas e parte do pórtico. Uma canalização com orientação oeste / este que drenaria na *cloaca*. Foi também identificado um edifício público cuja construção implicou a destruição da *domus* (Magalhães, 2010: 59).

### **1.4 Cronologias e fases**

Identificaram-se quatro fases. Uma primeira poderá ser datada com grande probabilidade entre da época de Augusto ou de Tibério (Leite *et al.*, 2008: 21; Magalhães, 2010: 60). Os elementos detetados desta fase articulam-se com a delimitação da *insula* onde se insere a habitação, como cunhais, pórticos, pilares, parte da *cloaca máxima*, pilares de um possível peristilo e vestígios de pavimento. (Magalhães, 2010:60; Ribeiro, 2010: 58). A segunda fase construtiva baliza-se entre o 2.º e o 3.º quartel do século I, ou seja, entre Cláudio / Nero a Vespasiano (41/ 79 d.C.) (Leite *et al.* 2008:22; Magalhães, 2010:60), correspondendo a muros demarcadores de vários compartimentos que se posicionam na área sul do edifício (Magalhães, 2010: 60; Ribeiro, 2010: 58). A terceira fase construtiva encontra-se datada da segunda metade do século I e caracteriza-se por uma série de alterações nas estruturas da fase anterior, onde se fecharam anteriores aberturas como aconteceu com os muros 5 A (UE537) e o muro 23 A (UE516), que encerrou a passagem que ligava o exterior e o interior da *domus* (Magalhães, 2010: 60; Ribeiro, 2010: 58). A quarta remodelação poderá ser atribuída aos meados/finais do século II d.C. Este ciclo é marcado pela destruição da *domus* para aí ser construído um edifício público. Para a sua construção destruíram-se alguns muros, designadamente o 5 (UE883) e 23 (UE539), tendo outros sido inutilizados, como o 8 (UE624) e o muro 9 (UE630) (Leite *et al.* 2008: 24; Magalhães, 2010: 61 e Ribeiro, 2010: 58).

## **2 Descrição da estrutura**

### **2.1 Identificação**

FCB98 UE0874 (C1)

### **2.2 Tipo**

Canalização em caixa.



### 2.3 Descrição

Canalização em caixa, bastante destruída, tendo-se conservado apenas as pedras graníticas das paredes, identificada numa extensão máxima de 1 m, possui uma largura de 0.50 m e uma altura de cerca de 0.10 m.

### 2.4 Elementos constitutivos

#### 2.4.1 Lastro

O lastro não se conservou.

#### 2.4.2 Paredes

As paredes são em granito (UE0874), apresentando cada elemento formas irregulares, com comprimentos e larguras que variam entre os 0.40 m x 0.20 m e os 0.20 m x 0.20 m e uma altura de cerca de 0.10 m.

#### 2.4.3 Cobertura

A cobertura não se preservou.

#### 2.4.4 Módulos

### 2.5 Pendor

Não tem pendor.

### 2.6 Orientação

NE/SO.

### 2.7 Funcionalidade

Inconclusiva.

### 2.8 Contexto

Relaciona-se com a primeira fase. Desconhecemos a sua funcionalidade. Porém, mais tarde, inutilizaram esta canalização, cuja cota se situa nos 189,99 m e sobrepuseram outra canalização (UE879) a uma cota superior, em cerca de 0.20 m.

### 2.9 Cronologia

Primeiro quartel do século I (Leite, 2008;21).

### 2.10 Bibliografia

- Leite, J.M., Lemos, F.S. e Cunha, A. (2008). *Trabalhos arqueológicos em Bracara Augusta. Logradouro e edifício nº 183-185 da Rua Frei Caetano Brandão 1998/2001 e edifício 20/26 da rua Santo António das Travessas 2001/2002. Relatório Final*, UAUM, Braga (Relatório policopiado).
- Magalhães, F. E. P. (2010). *Arquitectura doméstica em Bracara Augusta*. Tese de Mestrado (policopiada), Instituto de Ciências Sociais, Universidade do Minho, Braga.
- Ribeiro, J. (2010). *Arquitectura romana em Bracara Augusta. Uma análise das técnicas edilícias*. Tese de Doutoramento (policopiada) Instituto de Ciências Sociais, Universidade do Minho, Braga.

### 3 Parte gráfica

#### 3.1 Localização da canalização

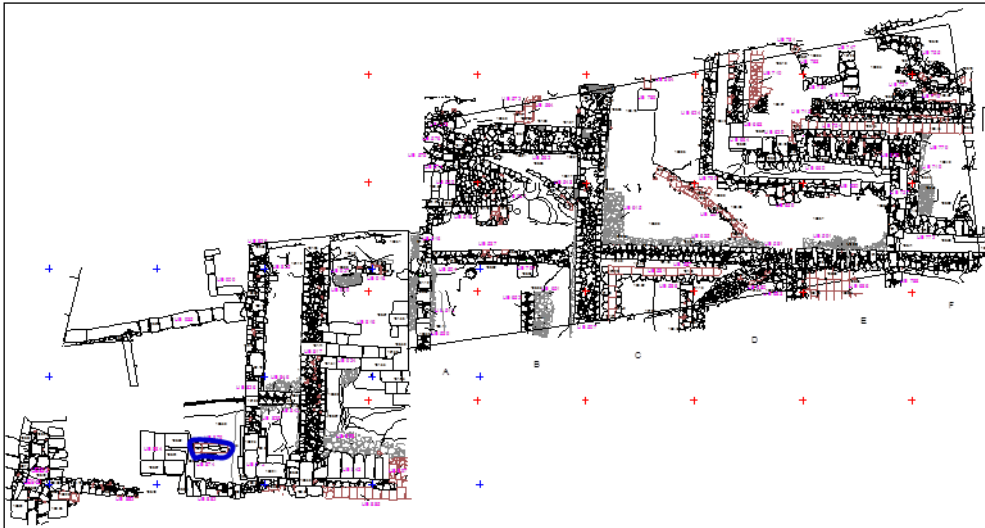

**Figura 98** Localização da canalização UE0874 (UAUM).

#### 3.2 Diagrama estratigráfico

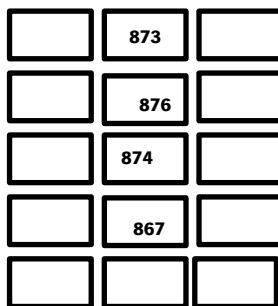

#### 3.3 Os desenhos

Plano

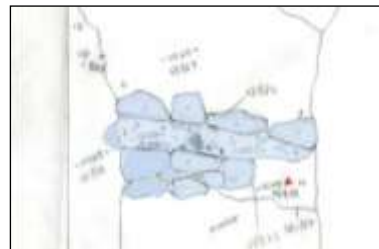

**Figura 99** Plano da canalização UE0874 (UAUM).

Secção

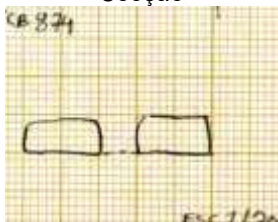

**Figura 100** Secção da canalização UE0874.

Croqui

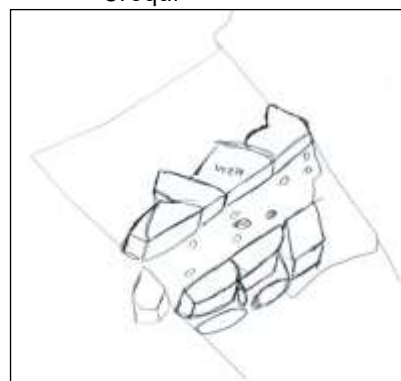

**Figura 101** Croqui da canalização UE0874.